



---

# HONVÉD ALTISZTI

FOLYÓIRAT

---



# Tartalom

|  |    |                                      |    |
|--|----|--------------------------------------|----|
| Új év                                    | 2  | A katona, aki versenyeit             |    |
| Vissza a történelmi gyökerekhez          | 3  | hétköznapi eseményként éli meg       | 22 |
| Kölcsönös bizalom, kicsit másként        | 6  | Példaértékű életpálya                | 24 |
| Új helikopterek, új feladatok            | 8  | A jelen katonája,                    |    |
| A robbanóanyagok felderítése             |    | a jövő reménye                       | 25 |
| állatok segítségével                     | 10 | A faragástól a méhészetig            | 26 |
| Toxic Lance 2023                         | 14 | Egy zarándoklat meghatározó állomása | 28 |
| A Tábori Kihelyezési Hét kihívásai       |    | Kis karácsony, nagy karácsony...     | 28 |
| egy repülőtéren altiszi szemmel          | 16 | Sajátos történelmi emlékezés         | 29 |
| „Hét határ” országkerülő motoros túra    | 17 |                                      |    |
| A Zrínyi Honvédelmi és Haderőfejlesztési |    |                                      |    |
| Program egy fegyveres szemével           | 20 |                                      |    |

## Új év

*Bogya Sándor Mihály: főörzsászlós*



Felhangzik a Himnusz, mindenki vigyázban áll. Koccintás. Eltűnődünk egy pillanatra.

Az új év kezdete különleges időszak mindannyiunk számára. Ez az időszak számos lehetőséget rejt magában a megújulásra, a célok kitűzésére és az önmegvalósításra. Mi, katonák, miközben szolgálunk, egyedi kihívásokkal nézünk szembe, de az új esztendő remek alkalom arra, hogy ezekre a kihívásokra építve még erősebbek legyünk.

Az év vége a kitartás és az elszántság ünnepe a katonák számára. Ez idő alatt fontos visszatekinteni az elért eredményekre és a nehézségek legyőzésére. Ráadásul remek alkalom arra is, hogy a katonák megünnepeljék egymás sikerét és kitartását. Az évkezdeti ünneplés erősíti a motivációt és az elkötelezettséget. Az új év lehetőséget kínál arra is, hogy az elvégzett munka és szolgálat felett érzett büszkeségüket megünnepeljék. Az évkezdet remek alkalom az önbecsülés és a köszönet kifejezésére.

Az új év kezdetét érdemes egyfajta határnak tekinteni, amely mögött új lehetőségek és sikerek várják a katonákat. A célkitűzések, fogadalmak a fejlődés lehetőségét biztosítanak a személyes és szakmai növekedésre. Ezenfelül

a felülvizsgálat és a tervezés ideje is. Az év eleje lehetőséget ad a prioritások átgondolására és azoknak a terveknek a kidolgozására, amelyek segítik a célok elérését. A katonák számára ez lehet például az új készségek elsajátítása, a vezetői képességek fejlesztése vagy az egészségükre való odafigyelés.

Tovább merengve az új év nemcsak az egyéni célokra emlékeztet, hanem arra is, hogy a katonáknak egymásra támaszkodva, egységben kell maradniuk. Az egység és a támogatás kulcsfontosságú, mivel a katonák közösségében mindenkinek szerepe van a közös célok elérésében.

Az új év a kötelességvállalás és az elszántság évkezdeteként is értelmezhető. Ekkor érdemes átgondolni, hogy miként lehet még jobban szolgálni az országot és a közösséget. Fontos még az erkölcsi alapokra való visszatérés és azoknak az értékeknek a megerősítése, amelyek iránymutatóként szolgálnak a katonának a mindennapi döntések során, majd az egész előtte álló évben.

A tűzijáték befesti az eget.

*Boldog, eredményekben gazdag új évet!*



# Vissza a történelmi gyökerekhez

Szöveg: Kis Csenge őrmester

Fotó: Búz Csaba százados, Kis Csenge őrmester, Szemenyei Ákos szakaszvezető, archív fényképek



**A Magyar Honvédség Kinizsi Pál 30. Páncélozott Gyalogdandár a Magyar Honvédség egyik legnagyobb szárazföldi katonai szervezete, amely az MH Szárazföldi Parancsnokság közvetlen irányítása alá tartozik. A katonai szervezet alapvető rendeltetése a haza fegyveres védelme és az államhatár biztosítása, fő feladatai közé tartozik a személyi állomány és az alegységek általános katonai és szakkiképzése, harcászati felkészítése és a katasztrófavédelmi, illetve missziós feladatokban való részvétel.**

Az idei évben megalakított katonai szervezet a méltán híres Kinizsi Pál hadvezérről kapta a nevét, aki nehézpáncélt viselve harcolt számos hadjáratban, hadrendi száma pedig az 1848 szeptemberében megalakult 30. honvédtáncsólaljhoz köthető. A dandárnak a komoly katonai hagyományokkal rendelkező hódmezővásárhelyi helyőrség szolgál bázisaként.

Hódmezővásárhely megyei jogú város, Magyarország délkeleti részén fekszik. Csongrád-Csanád vármegye második legnagyobb népességű és az ország második legnagyobb közigazgatási területű települése, a Hódmezővásárhelyi járás székhelye. Évszázadok óta egyike az Alföld legfontosabb gazdasági és kulturális központjainak, a legsikeresebb egykori mezővárosok közé, valamint a 20. század közepéig az ország legnépesebb városai közé tartozott. 1950 és 1961 között Csongrád megye székhelye volt.

## A HÓDMEZŐVÁSÁRHELYI LAKTANYA GYÖKEREI

A korábbi évszázadokban a katonaság ellátása teherként nehezedett a lakosságra. Kezdetben egy lovasszázadot helyeztek el, azonban a lakosság idegenkedett a kaszárnya építésétől, így gazdák biztosítottak szállást a katonáknak. A tisztek igényeinek eleget téve a város házakat épített. Külön épületekben helyezkedett el a katonai fogház, a katonai kórház, a lőporos torony és a katonatorvosi szállás. Az 1848/49-es forradalom és szabadságharc alatt a város sorozóhelyként működött, illetve a hadikórházak fenntartási feladatait látta el. 1885 őszén átadták az újonnan megalakult serházi laktanyát a katonai igazgatás tényleges használatába, ahová a Vladimir orosz nagyherceg nevét viselő császári és királyi 14. huszárezred 2. százada költözött, azonban a század parancsra 1889 nyarán



tovább vándorolt. A laktanya kis ideig üresen állt, majd Debrecenből a gróf Pálffy Mór altábornagy nevét viselő 15. huszárezred II. osztályának egy százada érkezett, de fegyvergyakorlatra távozás után nem érkezett vissza. Ezt a Ferenc József nevét viselő I. huszárezred 5. százada követte, majd a laktanya utolsó lakói a II. Vilmos német császárról elnevezett 7. huszárezred huszárjai voltak.

1930 őszén határoztak arról, hogy állandó laktanya és lövőtér épüljön. 1931. június 20-án került sor az alapkövetételre, Hódmezővásárhely pedig 1932. november 27-től lett katonai helyőrség, amikor ünnepélyes keretek között átadták az elkészült épületeket.

## A DANDÁR TÖRTÉNELMI GYÖKEREI

A második világháborút követően jelentős változások léptek életbe. A dandár jogelődje 1951. november 1-jén alakult meg a Tolna megyei Tamásiban 62. Lövészezred megnevezéssel, majd 1953 őszén a katonai felső vezetés utasítására Hódmezővásárhely helyőrségbe települt át. Az 1954 októberében elindult haderőcsökkentés következtében az ezredet gépjárművekkel szerelték fel, és az ősz folyamán az alakulat a gépkocsizó lövészezred megnevezést kapta. Ebben a szervezeti felépítésben működött közel húsz éven át. 1957-ben több változás érte az ezredet: a teljes vezetői állományát lecserélték, a zászlóaljagnál pedig megjelentek a zászlóaljparancsnok politikai helyettesi beosztások. Ugyanezen kiképzési év beindításával az ezred a kiskunfélegyházi hadosztály és az 5. hadsereg alárendeltségébe került. 1963-ban csökkentették a személyi állomány létszámát, és kiürítették a régi laktanya épületeit.

1987-ben az ezredet gépesített lövészdandárrá szervezték át a haditechnikai eszközök változását követően. A tüzérség 2SZ1 Gvozgyika típusú önjáró löveget, a gé-

pesített lövészek előbb BTR–80, majd BTR–80A típusú harcjárműveket kaptak. A megnövekedett létszám és a korszerű technika mellett megsokasodtak a dandár kiképzési és egyéb feladatai is. 1990-ben a dandár új csapatzászlót kapott, valamint április elsején felvette Bercsényi Miklós nevét, aki a kuruc főgenerális, II. Rákóczi Ferenc közeli harcostársa, a Rákóczi-szabadságharc egyik irányítója volt.

Az alakulat 1991-ben gyakorolta először a légimozgékonyaságú harccsoport, majd 1992-ben a légi mobil harccsoport feladatait. A dandár kijelölt állománya a Magyar Honvédség történetében először valósított meg közös kiképzést egy NATO-tagország, Nagy-Britannia alegységével. 1997-ben a szerződéses állománnyal a Delta 97 gyakorlaton, a következő évben pedig a Vértes-98 gyakorlaton vett részt a dandártörzs állománya, és olasz–magyar közös kiképzésre került sor. Ebben az időszakban vált a dandár a Magyar Honvédség egyik meghatározó katonai alakulatává.

2004-ben, a sorkatonaság felfüggesztésével párhuzamosan, a Magyar Honvédség szervezeti átalakítása miatt a honvédelmi miniszter az MH 62. Bercsényi Miklós Gépesített Lövészdandár legtöbb alegységét felszámolta, a megmaradt két könnyű lövészzászlóalj, az 5/3 Bercsényi Miklós Könnyű Lövészzászlóalj és az 5/62. Könnyű Lövészzászlóalj, a debreceni MH 5. Bocskai István Gépesített Lövészdandár alárendeltségébe került. A megalakult 3. Bercsényi Miklós Lövészzászlóalj önálló szervezeti elemet képezett. 2005. március 11-én a Magyar Köztársaság elnöke csapatzászlót és díszszalagot adományozott a zászlóaljnak.

A honvédelmi miniszter 2007. március 1-i hatállyal megalapította Debrecen székhellyel a Magyar Honvédség 5. Bocskai István Gépesített Lövészdandárt, amelynek alárendeltségébe kerültek a hódmezővásárhelyi alegységek.



2009-ben a 3. Bercsenyi Miklós Lövészszázlój fő feladatai közé tartozott az MH Afgán Választásokat Biztosító Szakasz (MH AVBSZ) felkészítése, illetve a Bevetési Irány 2009 (BI 2009) gyakorlatra való felkészülés. A folyamatosan megtartott kiképzési foglalkozások mellett, a tanintézeti kiszolgálások és a magyar–szerb lövészszakasz cserekiképzésére történő felkészülés jellemezte ezt az időszakot. A Magyar–Román Közös Békefenntartó Zászlóalj célja a két ország katonai együttműködésének elmélyítése és felkészülése egy esetleges közös békefenntartó és humanitárius feladatra. Ezenfelül a nemzetek közötti együttműködés és a bizalom erősítésének érdekében évente megrendezik a magyar–szerb–amerikai szakaszszintű cserekiképzést, amely során a gyakorlatok célja egy béketámogató művelet feldolgozása.

A 62. Lövészszázlój 2010 februárjában részt vett az MH ZHCS NATO CREVAL ellenőrzésén, emellett missziós felkészülésben, nemzetközi gyakorlaton is jelen voltak. 2015 elején az Allied Spirit nemzetközi gyakorlaton szerepeltek, ezt követően részt vettek a Warlord Rock amerikai–magyar közös gyakorlaton. A 2015-ben végrehajtott NATO CREVAL ellenőrzésen a zászlóalj megszerezte és megőrizte a Combat Ready minősítést, immár negyedik alkalommal.

A dandárhoz tartozó és kötelékzászlóaljként működő Művelettámogató Műszaki Zászlóalj (MMZ) fő feladata a dandár műszaki támogatása volt, emellett műszaki szakállományával folyamatosan részt vett a hazai és nemzetközi készenléti szolgálatokban, gyakorlatokon és missziókban. A zászlóalj kiemelkedő feladatai közé tartozott a Matula 2015 műszaki gyakorlat, a Jeges Tisza, illetve a Brave Warrior (Bátor Harcos) gyakorlatok keretén belül végrehajtott feladatok. A zászlóalj kiemelkedő szerepet kapott az Ideiglenes Biztonsági Határzár építése során is.

2015-ben a helyőrség teljes állománya részt vett az országvédelmi feladatok ellátásában, ahol a helyőrség a déli határszakasz egyik bázislaktanyájaként is nagy szerepet játszott a migrációs válság kezelésében.

Az MH 5. Bocskai István Lövészdandár, 3. Bercsenyi Miklós Lövészszázlójának kijelölt állománya, egy századnyi erővel 2017. január elsejével kezdte meg a Defence Cooperation Initiative (DECI) védelmi együttműködés keretén belül a fél éves itthoni készenlétet, fenntartva a képességet egy esetleges gyors külföldi beavatkozásra. Ebben az évben ugyanezen lövészszázlój közel hetven katonája részt vett az Allied Spirit VI gyakorlaton.

2020-ban a dandár teljes személyi állománya részt vett a Blonde Avalanche 2020 gyakorlaton, ami a Művelettámogató Műszaki Zászlóalj többnemzeti gyakorlata.

Az Acélkocka Altisztképző Rendszer több hónapos Alap Altisztai Tanfolyamát követően a leendő lövészaltisztek számára Hódmezővásárhelyen, az MH Kinizsi Pál 30. Páncélozott Gyalogdandár kiképzőivel folytatódik a lövészaltisztai szakmai tanfolyam.



A dandár szervezeti felépítésében, a harcoló alegységek mellett harcbiztosító, logisztikai és helyőrségtámogató alegységek látják el a mindennapi feladatokat.

## NAPJAINKBAN

2023-ban fontos változás történt a helyőrség életében: egy átszerveést követően a honvédelmi miniszter 2023. január 1-i hatállyal megalapította a Magyar Honvédség Kinizsi Pál 30. Páncélozott Gyalogdandárt. A lövészek ünnepén, június 27-én csapatzászlót adományoztak az alakulat részére a Zrínyi Miklós laktanyában, amely jelképezi az összetartozást, a bátorságot és a bajtársiasságot. Az újonnan megalakult dandár tervezett karjelzése a katonai szervezethez való kötődést és a katonai hagyományokhoz való ragaszkodást tükrözi. Színei a hagyományörzést és a történelmi visszatekintést hordozzák, kék színével pedig Kinizsi Pál családi címerére utal. Címerábrája egy kétélű pallos, amely Kinizsi Pál egyéni fegyverét jelképezi, ezt egy korhű, páncélozott kézpár tartja, ami az erőt és a megállíthatatlanságot szimbolizálja.

2023. szeptember elsején megalakult az 1. Gránátos Zászlóalj, amely az új nevével a korábbi császári–királyi hadsereg gyalogezredében szolgáló, félelmetes hírnévvel rendelkező magyar gránátos zászlóalj utódjává lépett elő. Az újonnan megalakult zászlóalj feladata a nagy intenzitású harcászati manőverek és tűzcsapások végrehajtása a Lynx gyalogsági harcjárművek és az általuk harcba vetett gyalogság együttműködése által.

A katonai szervezet alapvető haditechnikai eszközei a BTR–80 és a BTR–80/A gyalogsági harcjárművek, azonban a haderőfejlesztési program részeként 2022 októberében Hódmezővásárhelyre érkezett a vadonatúj Lynx KF41 páncélozott gyalogsági harcjármű és az ARV Buffalo harcjárművontató, amelyekre az átképzések azóta is folyamatosan zajlanak.

Az alaprendeltetésből eredő feladatokra történő felkészítések folyamatosak, az alapkiképzések és kiképzési foglalkozások magas szintű végrehajtása pedig biztosítja a katonák megszerzett tapasztalatainak és tudásának megtartását.







# Kölcsönös bizalom, kicsit másként

Szöveg: Sebestyén Tibor törzsszázlós  
Fotó:



**A kölcsönös bizalom kifejezéssel a küldetésorientált vezetés alappilléreként találkozhatunk. Kialakult bizalom a parancsnok és a vezénylőszázlós között vagy kölcsönös bizalom a vezető és a beosztott között. A hétköznapi és minősített időszakban vagy műveletben egyaránt fontos a csapatban való együttműködés. Ha nincs bizalom a felek között, a feladat végrehajtása nem lesz zökkenőmentes, és negatívan fog hatni az elvárt végeredményre is.**

Altisztként ezzel mindannyian tisztában vagyunk, mivel a katonai hierarchiában elfoglalt helyünkben fakadóan mint beosztott és mint vezető is ki kell alakítanunk ezt a fontos érzelmi alapelemet, ami néha nem könnyű feladat, és nem minden esetben sikerül.

Ugyanígy fontos kialakítani, kiérdemelni és fenntartani a kölcsönös bizalmat, ha állatokkal – egészen pontosan a Magyar Honvédség robbanóanyag-kereső kutyáival – teljesítünk szolgálatot. Rengeteg idő, munka, fáradtság, amíg a kutyavezető és a szolgálati kutya között kialakul ez a kötődés. Ebben a speciális feladatvégrehajtásban: a hétköznapi kiképzés, vizsga vagy művelet során fontos ennek megléte. Ez segíti a kutyavezetőt és kutyáját megbirkózni a kitűzött feladat végrehajtása során jelentkező akadályokkal. Ebbe a folyamatba próbáltam betekintést nyerni mint a Tűzserész és Folyamőr Ezred vezénylőszázlós, és már több mint egy éve mint egy „nyugdíjas” tűzserészkutya gazdája.

A bizalom kialakulásának folyamata a kutya kiválasztásánál kezdődik, hiszen a kutyát állományba vétele előtt különböző feladatokkal tesztelik, hogy kellően motivált-e. Nem lehet a figyelmét elvonni külső ráhatásokkal, de barátságosnak és szociálisan érzékenynek kell lennie. Ha minden feltételnek megfelel, valamint egészségügyileg is alkalmas, onnantól kezdődik a munka nehezebb része. Kiválasztják a kutyavezetőt és a kutya párosát, akik ettől kezdve hosszú éveken át együtt töltik idejüket a szolgálat és a szabadidő során is. A kutyákat természetesen nem lehet karbantartást követően a fegyverszobába vagy a telephelyen letenni. Állandó törődést, odafigyelést igényelnek. Folyamatosan szinten kell tartani vagy fejleszteni a már megszerzett tudásukat, mindig lehet egy kicsit még jobban „csiszolódni” egymáshoz.

Ahhoz, hogy sikeres párost alkossanak, kiképzések során kell átesniük, és vizsgákon kell bizonyítani a rátermettségüket. Az alap kutyavezető kiképzés 2-4 hónapot

vesz igénybe, melyet záróvizsga követ. Ezt a vizsgát évente meg kell ismételni a kutyavezetőnek és a kutyájának is. Ezt követően kutya és gazdája egyéb kiképzéseken, különböző helyszíneken gyakorolnak. A kutyavezető külön is foglalkozik kutyájával, és javítja az általa felismert „hiányosságokat” vagy a kiképző altiszt által javasolt szakterületen fejleszti képességeiket. Kutyavezető és kutya között hatalmas összhangnak és így bizalomnak kell lennie, a kutya a legapróbb jelzésekből érti, mit akar a gazdája, illetve a kutyavezetőnek is ismernie kell kutyája jelzéseit. Ez az évek során egyre könnyebb lesz, mivel a kutyák egy kutyavezetővel szolgálják le az idejüket.

A robbanóanyagkereső-kutyák és a kutyavezetők feladatai közé tartoznak a gépjármű-átvizsgálások, a beléptetések katonai objektumokba, a kiemelt objektumok és konferenciahelyszínek, valamint egyéb területek átvizsgálása. A feladatok helyszínére történő kijuttatás különböző módon történhet, ezért a kutyák kiképzése nemcsak a gépkocsikra történik, hanem hajókon és helikoptereken tapasztalható körülményekhez is szoktatják őket a gyakorlatokon. A szisztematikus átvizsgálás nagy türelmet igényel, egyben terhet is jelent a kutyavezetőnek és a kutyának egyaránt. A kutyának meg kell tanulnia a passzív jelzést, hiszen a feladatvégrehajtás különlegessége megköveteli ezt. Ezen feladatok során kulcsfontosságú a motiváció és a kialakult bizalom kutya és gazdája között.



Ez a bizalom megmarad a szolgálati időt követően is, hiszen amikor egy kutya élettani sajátosságok következtében vagy egészségügyi okokból már nem alkalmas a szolgálatra, kikerül az állományból, de továbbra is a kutyavezetővel marad, amennyiben ez lehetséges. Az esetek többségében ez így történik, de vannak olyan alkalmak, amikor a kutyavezetőnek nincs lehetősége magához venni szolgálati kutyáját. Ilyenkor a kutyát örökbe fogadhatja valaki, vagy marad az alakulatnál, ahol gondját viselik. Természetesen az örökbefogadásnak is vannak feltételei, amiket a leendő gazdának teljesíteni kell.

Ezzel a lehetőséggel éltem tavaly, amikor Pepsi egészségügyi okokból kifolyólag szolgálatra alkalmatlanná vált. Lehetőségem volt az örökbefogadás előtt bejárni a kutyához, ahol a kutyavezetője és a többi kolléga tapasztalataikkal segítettek felkészülni a kutya fogadására. A bő egy év során megismertem Pepsit és rajta keresztül a robbanóanyag-kereső kutyák és kutyavezetőik életét is, részletekbe menően. Látom a kutya motivációját, tenni akarását, izgatottságát, amikor a Hadikikötőbe viszem, ahol találkozik régi társaival, vagy ahogy gyakorolják vele a régi fogásokat, melyekből semmit nem felejtett.

Csak annyi történt velem, hogy egy nagyobb családból átkerülve egy kisebb család tagja lett. 







# Új helikopterek, új feladatok

Szöveg és fotó: Timpfel Jenő zászlós

**2023. július 15. emlékezetes nap volt a Magyar Honvédség Kiss József 86. Helikopterandár életében, mikor is földet ért a szolnoki reptér betonján az első kettő, már magyar felségjelzésű Airbus H225M típusú helikopter. A 70-es és 71-es oldalszámú gépek lettek az első példányai annak az új szállítóhelikopter-flotának, amelyekre az a nem kis küldetés vár, hogy leváltják a jól bevált és sokrétű feladatok végrehajtására alkalmas, de néhány éven belül kifutó, szovjet gyártású Mi-17 típusú forgószárnyasokat.**

A típus története Magyarországon természetesen nem ezen a napon kezdődött, hiszen egy ilyen szimbolikus esemény előkészítéséhez sok ember munkájára és rengeteg időre van szükség. Ismeretes, hogy a honvédelmi és haderőfejlesztési program részeként a honvédelmi tárca még 2018-ban kötött szerződést tizenhat helikopter leszállítására. A „kettőhuszonötösök” katonai típusalkalmassági vizsgálata 2021-ben kezdődött, amely során a Honvédelmi Minisztérium Állami Légügyi Főosztály szakemberei kiemelt figyelmet fordítottak a típus magyar konfigurációjának sajátosságaira, mivel ezeket a gépeket kimondottan a magyar katonai igények szerint alakították ki. Ma már azt is tudjuk, hogy a H225M (EC725 Caracal) típusú, közepes taktikai katonai szállító helikopterek két

konfigurációban érkeznek: 10 darab a harcászati szállító (TTH) és további 6 a különleges műveleti (SOF) változattól. A vizsgálat tárgya volt továbbá az Airbus marignane-i képzőközpontjának használata is, ahol a magyar pilóták és a repülőműszakiak megkapják a típus üzemeltetéséhez szükséges képzést. Az eljárás a H225M közepes többcéltű szállítóhelikopter magyar katonai típusbizonyítványának kiállításával zárult, amely előfeltétele a repülőgéptípus magyarországi szolgálatba állításának.

Egy új repülőeszköz rendszeresítésének egyik alapfeltétele a repülőműszaki háttér megeremtése. A forgószárnyasok üzemeltetése sokrétű felkészültséget kíván, és hosszú út vezet addig, míg a műszaki állomány képes lesz elsajátítani és a gyakorlatban alkalmazva használni ismereteit. Bár a franciaországi képzés tartalmaz gyakorlati elemeket is, a teljes körű kiképzettség eléréséhez a szolnoki bázison végrehajtott úgynevezett on-the-job tréning is szükséges, ami el is kezdődött a korábbi tanfolyamon átesett társaink részvételével. Ennek végrehajtásában az Airbus francia és román technikusai segítettek, az ő útmutatásuk alapján kell gyakorolni a szerelőknek a helikopterek műszaki kiszolgálását, amíg el nem érik azt a szintet, ahol önállóan is előkészíthetik a gépeket a napi repülésekre vagy egyéb speciális feladatokra. Majd miután a gépeket elejétől a végéig, a legkisebb csavarig megismerték, kezdődhet teljes gőzzel a kiképzés, immár teljesen magyar kiszolgáló állománnyal.

A felkészülés az elméleti képzéssel kezdődik, amit a szolnoki helikopterandár repülőműszaki zászlóaljának állományából kijelöltek 14 fős csoportokban (nyolc



fő sárkány-hajtómű szakágas és hat avionikus) hajtanak végre. A csapat, amelynek volt szerencsém a tagja lenni, 2023. június 11-én kora reggel indult a kecskeméti légbázisról. A bő másfél óra alatt, amit a Magyar Honvédség légi arzenáljához tartozó Airbus A319 típusú szállító repülőgép fedélzetén tölthetünk, megcsodálhattuk Szlovénia számtalan mesés szép tóval díszített zöldellő hegyét, az olasz Pó-síkság termékeny tájait, valamint úticélunk, Franciaország napsütötte partjait. A gép a Marseille melletti Marignane-ban található nemzetközi repülőtéren landolt, ahol az Airbus dél-franciaországi gyára és a műszaki állomány elméleti oktatására szolgáló képzési központ is található.

A tanfolyamot az érkezést követő napon kezdtük meg a világviszonylatban is jelentősnek mondható intézményben, ahol az elmúlt tíz évben több mint 14 000 pilótát és technikust képeztek. Az elméleti képzés tantermi foglalkozások keretében zajlott, természetesen a nemzetközi repülés hivatalos nyelvével, angolul, amit a hangárban lévő, oktatási célokra szolgáló, de főbb rendszereit tekintve teljesen működőképes helikopteren elvégzett gyakorlati feladatok egészítették ki. A szertárban lévő szemléltető anyagok, valós alkatrészek tették könnyebbé az egyes egységek működésének megértését. Az így szerzett ismeretek mélyebb tudást eredményeznek, hiszen az egyébként roppant színvonalas prezentációk anyagát rögtön életszerű feladatok keretében próbálhattuk ki. Mivel az összetettebb műszaki teendők csapatmunkát igényelnek, ezek megszervezése és összehangolása is részét képezte a tananyagnak. A repülőtechnika megismerése során tanultunk még a hibák gyors feltárásáról és kijavításáról, a főbb szerkezeti darabok szemrevételezéséről, átvizsgálásáról, segédberendezések le- és felépítéséről, illetve a különböző fedélzeti rendszerek teszteléséről, valamint el kellett sajátítanunk a földi kiszolgáló eszközök és emelők használatát is.

A számunkra kijelölt feladat egyben felejtethetetlen kaland is volt, ugyanis nagy könnyebbséget jelentett az a tény, hogy egy átfogó, minden részterületre kiterjedő záróvizsga helyett, itt a héten tanult anyagokból péntekenként kellett számot adni, így a hétvégéket tanulnivaló híján, a környék felfedezésével tölthettük. A tanfolyam

ideje alatt a szállásunk a szintén Marseille közvetlen agglomerációjához tartozó Aix-en-Provence belvárosában volt. A város magja szűk, turistáktól nyüzsgő, sikátoros óvárosból, szökőkutakkal tarkított, helyi kézművesek portékáival teli kirakodóvásároknak otthont adó, gyönyörű sétálóutcákból, forgalmas sugárutakból és a belőlük nyíló, platánfákkal szegélyezett, hangulatos mellékutcákból állt. A környék hemzsegett a látnivalóktól, ráadásul még a Földközi-tengerben is volt alkalmunk megmártózni. Bár a csapat zömének a tanfolyam hat hét után véget ért, három társammal folytattuk az intenzív felkészítést a helikoptereink erőforrásául szolgáló Turbomeca Makila 2A1 típusú hajtómű megismerésével a Safran gyárban, Bayonne városában. A nyugati parton, Észak-Baszkföldön elterülő városban fesztiválhangulat fogadott minket, hisz éppen ott tartozásunk hetében zajlott a minden évben megrendezésre kerülő Fêtes de Bayonne, az ország legnagyobb nyári fesztiválja. A sikeres vizsgák után még maradt idő elvegyülni a rendezvény forgatagában, valamint egy strandolásra is sort kerítettünk az Atlanti-óceánban.

A küzdelmes és emlékezetes időszak után hazatérve csodálhattuk meg a kintlétünk alatt megérkezett helikoptereinket a hangárban. Tudjuk, hogy nálunk Szolnokon, a magyar katonai forgószárnyas repülés fellegvárában kihívásokkal teli, mozgalmas időszak veszi kezdetét. Bár a technológia folyamatos fejlődése határozza meg a katonai repülés jövőjét, illetve minden bizonnyal változásokat is hoz majd, a repülőeszközön dolgozó katonák szakértelme, tapasztalata, készségei és képességei nélkülözhetetlenek a biztonságos légiüzemeltetéshez. Vitathatatlan az is, hogy a „kettőhuzsonötösök” megjelenése számunkra, a helikopterek mellett szolgálók számára is nagy próbatétel, hiszen ugyanannak az állománynak kell megoldania a kiszolgálást, akik jelenleg még az orosz típusokat (Mi-17, Mi-24) is üzemeltetik, így az üzemeltető század igénybevétele jócskán megemelkedik. Természetesen mindannyian tisztában vagyunk a ténnyel, hogy az új típus mennyivel fog hozzájárulni a Magyar Honvédség védelmi képességeinek növekedéséhez, az rajtunk, a helikopterek mellett dolgozó altiszteken is múlik.

121



# A robbanóanyagok felderítése állatok segítségével

Szöveg és fotó: Nagy Tibor zászlós

A robbanóanyagok hadi alkalmazása a történelemben meghatározó szerepet játszott a hadviselés és a háborúságok során. Az első dokumentált felhasználásra Kínában a 9. századból találunk utalást, ahol a fekete puskapor alapú robbanóanyagokat lőfegyverekben alkalmazták először. A következő évszázadokban a robbanóanyagok fejlesztése forradalmasította a haditechnikát, és számos fontos eseményt befolyásolt.

A középkorban a robbanóanyagok hatása elsősorban a várfalak, várak és erődítmények elleni támadásokban mutatkozott meg. Az ágyúk, majd később a hordozható lőfegyverek (például a muskéták) megjelenése radikálisan megváltoztatta a csatateret. Az erődítmények megvéde és támadása új technikák kidolgozását kényszerítette ki. A modern korban a robbanóanyagok fejlődése még markánsabban hatott a hadviselésre. Az iparban történő tömeges gyártás lehetővé tette nagy mennyiségű felhasználásukat. Azonban fontos kiemelni, hogy hadi alkalmazásuk mindig is veszélyeket hordozott, emellett fokozta



az emberi szenvedést, sokszor komoly áldozatokat követelt, és hosszú távú környezeti károkat is okozhattak. A háborút követően számos területen folyamatosan találnak még aknákat, amelyek további veszélyeket jelentenek a lakosság számára.

Nem szabad tehát elfeledkezni az elmúlt évtizedekben megvívott háborúk során telepített aknákról, aknamezők felszámolásának szükségességéről. Ezért az erre szakosodott cégek, a robbanószer- és -eszközök felderítésére folyamatosan újabb eszközöket találnak, fejlesztenek ki, de ezek még messze lemaradnak az állatokkal történő robbanószer-felderítéshez képest. Az állatok alatt azonban nem szabad a robbanószer-kereső kutyáknál leragadni, hiszen a világban sok helyen kísérleteznek és alkalmaznak sikeresen más állatokat is erre a célra.

## KUTYÁK

A robbanószer-kereső kutyák alkalmazása. Ezen állatok szagmemóriája kiváló. A tapasztalatok azt mutatják, hogy évek múlva is emlékeznek a megtanult robbanóanyagok szagára, azokat magabiztosan keresik, és jelzik a jelenlétüket. De az ilyen feladatra szánt kutyáknak nem elég a szimplán jó szaglás, hanem kifejezetten érzékenynek kell lenniük a különféle robbanóanyagokra és azok vegyületeire. Ezenfelül fontos a könnyű taníthatóság, a fegyelmeztség és a barátságosság is.

A kutyák kiképzése a kiválasztással kezdődik. A tenyésztőktől különféle tesztek elvégzése után kerülnek a szervezetekhez a feladatra alkalmasnak ítélt kutyák. A kiképzésük mindig ugyanúgy zajlik. A legfontosabb tulajdonság a játékoság, mert ez a kulcsa annak, hogy jó keresőkutya váljon belőlük. A kiképzés során kedvenc játékkukat használják a betanításhoz. Amennyiben nincs ilyen, akkor enivalóhoz is lehet kötni a keresést. A tanulás során először az apporttárgyukat vagy valamilyen élelmet kell megkeresniük, amit elrejtettek előlük.





Ezt követően a pavlovi reflexet használják ki, hogy a kutya robbanószert keressen. Ez úgy történik, hogy a játékot összefüggésbe hozzák a keresett anyag szagával, azaz a robbanóanyag-minta mellé helyezik el. A játék vagy az élelem után kutatva, annak illatát keresve érezni fogják a robbanóanyag illatát is.

Később az apporttárgyat már nem helyezik el a szagminta mellé, de a kutya így is keresni fogja a játékkal összefüggésbe hozott szagot, és végül megtalálja.

Amikor megtalálta a kiképző által elrejtett robbanóanyagot, megkapja az apporttárgyat. Ez és a simogatás biztosítja arról, hogy jól dolgozott, ami nagyon fontos a pozitív megerősítés szempontjából.

A kiképzés utolsó szakaszában különbözőképpen kialakított, berendezett helyiségek, majd később igazi épületek, a legkülönbözőbb gépjárművek és helyszínek viszonyai között kell megkeresnie az elrejtett robbanóanyagot.

A Magyar Honvédség 1. Tűzszerész és Folyamőr Ezredének 2006 óta van robbanóanyag-keresőkutya képessége. Ezt mind a hazai feladatok végrehajtása, mind a missziós szerepvállalás során sikeresen alkalmazza. Magyarországon egyébként a legelterjedtebb keresőkutya-fajta a németjuhász.

A kutya orrüregében található az illatreceptorsejtek. Nyálkahártyáján több mint kétszázmillió illatreceptor található, szemben az emberével, amely csak körülbelül ötmillióval rendelkezik. A normál légzéshez képest pedig a kutyák szaglaskör az orrüregük felső részét is igénybe veszik, így sokkal több receptorral érintkezik a beáramló levegő.

A kutyák a kiképzés során 10 dkg és 10 kg közötti robbanóanyag-mennyiségek felderítését sajátítják el. Egy átlagos keresőkutya a célponttól 2-3 méterre érzéki meg a keresendő anyagot, azonban ezt nagyban befolyásolhatja orrának érzékenysége, de a légáramlat és a szélirány is.

Fontos, hogy a droggereső kutyákkal ellentétben a robbanószert keresésére kiképzettek nem adhatnak hangjelzést, valamint ugyanúgy kerülendő cselekvés számukra a „rányúlás”, a kisebb harapás, a böködés vagy a „mancsolás”, mert nem lehet tudni, hogy a detonáció milyen hatásra következik be. Ezért azzal jeleznek, hogy leülnek vagy lefeksznek a feltételezett robbanóanyag helye elé. Ennek is jelentősége van: ha ül a kutya, akkor az orrszintje felett, ha fekszik, akkor alatta található a keresett robbanóanyag.



## A KUTYÁS KERESÉS ELŐNYEI:

- A kutyák orra rendkívül érzékeny. A kutyák azt is megérik, ha valaki csak érintkezett az anyaggal, nem kell tisztán nagy mennyiségben a helyszínen lennie.
- Kis területen gyors átvizsgálási lehetőséget biztosít.
- Nem utolsó sorban elrettentő, preventív hatása is van.

## A KUTYÁS KERESÉS HÁTRÁNYAI:

- Túlérzékenység. A kutyáknak, ha túl gyakran kell kis mennyiségű robbanóanyagot keresnie, akkor bizonytalanná válnak, és megpróbálják más szaganyagokkal kipótolni a kereséshez szükséges illatanyagot. Ez ahhoz vezet, hogy egy idő után más szagokkal fogják azonosítani a robbanóanyagot.
- A kutyák orra telítődhet a szaggal. Ez egyfajta ideiglenes szagvakság. Hasonlít ahhoz, mint amikor az ember bemegy egy drogériába, eleinte minden illatot érez, majd egy idő után nem érzéki, mert hozzászokik. Azonban ha kimegy a friss levegőre, és egy idő után ismét bemegy az üzletbe, akkor újból érzéki a különféle illatokat. Ez az az jár, hogy bizonyos időközönként, körülbelül 15-20 percenként a kutyáknak pihenniük kell.

## RÁGCSÁLÓK

Lehet, hogy egy patkány soha nem lesz az ember legjobb barátja, de kifinomult szaglását kihasználva ezt az állatot is ki lehet képezni a robbanóanyagok felderítésére. Természetesen nem a kutyák használatának helyettesítése, hanem az észlelési képességek bővítése a cél. Rágcsálókat egyébként főleg aknamezésre alkalmaznak, de bármilyen más robbanóanyagot is képesek felderíteni. Ez csak a betanításuktól függ.

Az 1997-es ottawai egyezmény, amit Magyarország az elsők között írt alá, ugyan tiltja a gyalogsági aknák gyártását, felhalmozását, átadását és alkalmazását, de az azt megelőző háborúkban milliószámra telepítették azokat, próbálva ezzel lelassítani az ellenséges erők előrenyomulását. Ebből a szempontból az aknák a háborúk hasznos eszközei. A probléma az, hogy gyakran elvesztek az aknamezők telepítési dokumentumai, így azok felderítése, megtisztítása jelentősen megnehezült. Különösen halálosnak bizonyultak Kambodzsában. Az ottani polgárháború végén a katonai erők 4-6 millió taposóaknát hagytak maguk után. Az aknamezőkön kívül megtalálhatók még, különösen az ország keleti és északkeleti részén, az Egyesült Államok 1965-1973-as háborújának emlékei is. Ezek a halálos ereklyék többnyire fel nem robbant tűzérési lövedékek, amelyeket Vietnám nyugati határa mentén lőttek ki, és amelyek Kambodzsa határ menti területein landoltak, de becsapódáskor nem robbantak fel. Hasonlóképpen, mint az 1969 és 1973 között végrehajtott amerikai szőnyegbombázások során alkalmazott kazettás bombák, amelyek közül minden negyedik robbanás nélkül ért földet. Sok ezek közül is Kambodzsában kötött ki.

Amikor rágcsálókkal történő robbanóanyag-felderítésről beszélünk, elsősorban a belgiumi székhelyű APOPO

jut eszünkbe, ahol a gyalogsági aknák felderítésére irányuló termékfejlesztési program (Anti-Personnel Landmines Detection Product Development) keretén belül gambiai óriáspatkányokat képeznek ki elsősorban aknafelderítésre. Azonban rajtuk kívül a US Army DEVCOM, az ARL (Development Command, Army Research Laboratory), a West Point és a Counter Explosives Hazards Center kutatói is foglalkoznak a rágcsálókkal történő robbanóanyag-felderítés lehetőségeivel.

Az APOPO-ban tenyésztett nőtény patkányokat alkalmanként humánus csapdákkal befogott helyi, vadon élő hím patkányokkal párosítják a génállomány diverzitásának biztosítása érdekében. A vadpatkányokat két hónapon belül szabadon engedik. A patkányalom általában egy és öt kölyök között van, akik három hétig zavartalanul maradnak az anyjukkal, mielőtt megkezdik a képzést. 4-5 hetesen megteszik az első lépést a HeroRAT-té válás felé, amikor is a kölykök elkezdnek „szocializálódni”. A kiképzők hordozzák őket, megismertetik őket a látványokkal, hangokkal, szagokkal és zajokkal, hogy alkalmazkodjanak a képzési környezethez és a kiképzőikhez. A patkánykölykök 10 hetes koruk körül folytatják az alapképzést. Itt bevezetik őket az alapvető klikkerképzésbe, ahol megtanulják, hogyan társítsák a kattánót a kattanó hangot az ételjutalomhoz.

Ezután egy egyszerű teatojásba robbanóanyagot (TNT) tesznek, amikor pedig megérintik azt, kattanást hallanak, és ételjutalmat kapnak. Ezután megtanulják megkülönböztetni a TNT-pozitív és -negatív teatojásokat. A patkányok csak kattanást hallanak, és jutalmat kapnak, ha kapcsolatba lépnek a TNT-pozitívval. Ezt követően ezeket a TNT-vel töltött tojásokat talajba rejtik, és így kell megkeresniük.

A következő nagy lépés, amikor már valódi, gyújtószerkezet nélküli, de robbanóanyagot tartalmazó aknákat kell megkeresniük. Először kis területen, a talajfelszínen, majd egyre mélyebbre beásva, egyre nagyobb területen a talajfelszín alatt. Mielőtt éles helyzetben is bevetnék őket, természetesen egy vizsgát kell sikeresen teljesíteniük. Egy 400 m<sup>2</sup>-es területen kell megtalálniuk az elrejtett aknákat, legfeljebb egy hamis jelzéssel.

Ellentétben a kutyákkal, amelyeknek hosszú képzésre és rendszeres motivációra van szükségük szaglási képességeik kiépítéséhez és fenntartásához, a patkányok mindig ugyanazokat a képességeket használják a túléléshez, ezért nagyon kevés képzést és motivációt igényelnek a cselekvéshez.

## A RÁGCSÁLÓKKAL TÖRTÉNŐ FELDERÍTÉS ELŐNYEI:

- A kutyákkal szemben a patkányok jobban elviselik a helyi klímát, emellett sokkal ellenállóbbak a helyi betegségekkel szemben.
- Tenyésztésük, felnevelésük, tartásuk, kiképzésük, sokkal egyszerűbb, költséghatékonyabb, lényegesen kevesebb időt vesz igénybe.

- A kutyákkal szemben a patkányok nem ragaszkodnak egy gazdához, ami a feladatvégrehajtás szempontjából kedvezőbb.
- A méretük miatt kis helyekre is könnyen beférnek.
- A súlyukból adódóan a taposóaknákat nem hozzák működésbe. A fehéregerek ebből a szempontból még előnyösebbek a közel harmadannyi súlyuk miatt.
- A képzésre fordított idő és a patkány várható élettartamának aránya kedvezőbb.
- A feladat végrehajtása során kevésbé fáradékonyabbak, illetve sokkal könnyebb bevetni újabb és újabb patkányokat.

## A RÁGCSÁLÓKKAL TÖRTÉNŐ FELDERÍTÉS HÁTRÁNYAI:

- A szaglásuk vetekszik ugyan a kutyáéval, de a kutya intelligenciája nagyobb.
- A nagyobb intelligencia következtében a kutya több feladatot is képes ellátni. Például a „kétfázisú” kutya őrzővédelmi és kereső is lehet.
- A kutya látványa elrettentő hatású, így a megelőző védelmet erősíti.

Az APOPO HeroRat (Hős Patkány) „sikertörténetéből” egy példa. Az aknakereső patkányok többsége 7-8 év szolgálat után, mindenféle felhajtás nélkül lép ki az aktív szolgálatból, és kerül nyugdíjazásra. Magawa öt év szolgálati ideje alatt (2016–2021) több mint 100 eltemetett robbanószerkezetet derített fel Kambodzsa vidékén, amivel számtalan emberéletet mentett meg. 2020-ban megkapta a PDSA (The People’s Dispensary for Sick Animals) aranyérmét „életmentő kötelességtudatáért”. Ő volt az első patkány a 30 kitüntetett állat közül, aki megkapta az érmet a jótekonysági szervezet 77 éves történetében. A PDSA aranyérem a PDSA Dickin-medál civil megfelelője. 2002-ben alapították, és a civil állatok bátorságát és rendkívüli kötelességtudását jutalmazza.

Az APOPO sikereit látva, több cég is elkezdett kísérletezni robbanóanyag-kereső rágcsálók tenyésztésével, kiképzésével. Többek között az INVESTUD (The Interdisciplinary Research Group) Kolumbiában, akik azonban a fehér egeret választották erre a célra. Ugyanígy a BioExplorers nevű izraeli cég is olyan technológiát fejlesztett ki, amely egerek segítségével észleli a robbanó-





anyag jelenlétét, amelyeket akár belbiztonsági célokra is lehet felhasználni, ezzel javítva a repülőterek és a határátelöhelyek biztonságát. A BioExplorers cég is kihasználta az egerek szaglási készségeit, ami olyan érzékeny, hogy a legkisebb gőznyomokat is képesek felfedezni, trillió rész nagyságrendben.

A rágeszélőfelderítési technológián alapuló detektor egy teljes testszkennerhez hasonlít, amely már sok repülőterem megtalálható. Az észlelő egység három rejtett rekeszt tartalmaz, mindegyikben nyolc egérrel (általában csak nőstények, hogy ne terelődjen el a figyelmük). Természetesen a katonai bázisok biztonságát növelve, elsősorban külföldi missziók végrehajtásakor, ugyanígy lehet ezt a technológiát használni.

Az egerek egyszerre körülbelül négy órán át dolgoznak. A levegő átáramlik az embereken és a rekeszekben. Amikor pedig az egerek észlelik a robbanóanyagok által kibocsátott szagot egy oldalkamrába futnak, amelyet a számítógépes nyomkövető rendszer azonnal észlel. A hamis pozitív eredmények elkerülése érdekében azonban a rendszer megköveteli, hogy egynél több rágeszélő ismerje fel a gyanús anyagot egyidejűleg.

Az egeres detektort először Tel Aviv egyik zsúfolt bevásárlóközpontjában tesztelték. Több mint 1000 ember haladt keresztül a szkenneren. 22-nél volt elrejtve robbanóanyag. A téves riasztások aránya 0,1% volt. Tehát megállapítható, hogy nagyon nagy biztonsággal lehet kiszűrni az elrejtett robbanóanyagokat.

A fehérgeret két okból is könnyebb alkalmazni a gambiai patkánynál: egyrészt jóval könnyebb (a súlya alig a harmada a patkányénak) és kisebb, másrészt a világ bármely pontján könnyen tenyészthető.

## MÉHEK

A méhekkal történő robbanóanyag-keresés kezdete a 20. századi háborúkhoz köthető. A volt Jugoszlávia területén lezajlott délszláv háborúk során nagyon nagy mennyiségű aknát telepítettek. Az elaknásított területeket mind a mai napig nem derítették fel és nem mentesítették teljesen. Ezen az állapoton akart változtatni Nikola Kezić professzor, aki a zágrábi, a mostari és a spliti egyetemek mezőgazdasági karain tart előadásokat többek között méhészzel kapcsolatban.

Mivel a méheknek is nagyon érzékeny „szaglásuk” van, Kezić professzor elkezdte kutatni a méhek robbanóanyag-keresésre történő betanításának lehetőségeit, módjait. Az ő kutatásai nyomán kezdtek el a kísérleteket 1999-ben az USA-ban is. A folyamatosan növekvő terrorfenyegetettségnek köszönhetően az új-mexikói Los Alamosban található Nemzeti Laboratóriumban tovább folytatták dr. Timothy Haarmann biológus vezetésével a méhekkal történő kísérletezést.

Dr. Haarmann, a Los Alamos-projekt (hivatalos nevén Stealthy Insect Sensor Project) vezető kutatója kollégáival arra képezte ki a méheket, hogy robbanóanyagok jelenlétében kinyútsák ormányukat – a virágok



nektárjának kiszívására használt csöves szervüket. Ezt úgy érték el, hogy kihasználták a rovarok cukrozott víz iránti vonzódását, amely kiváltja a fenti reakciót. Ezt követően robbanóanyagot társítottak a víz mellé. A méhek megtanulták ennek is az illatát, és amikor ezzel találkozott, ugyanúgy kinyújtották a szervüket, jelezve ezzel a robbanóanyag jelenlétét. 50 méh kiképzése mindössze 2-3 órát vett igénybe. A kutatásaik bebizonyították, hogy a méhek képesek olyan illékony vegyületek azonosítására is, mint például a TATP.

A Defense Advanced Research Laboratory (DARPA) 1,5 millió dollárral támogatta a Stealthy Insect Sensor Projectet, de végül leállították a bizonytalan eredmények és alkalmazhatóság miatt.

## A MÉHEKKEL TÖRTÉNŐ FELDERÍTÉS ELŐNYEI:

- A méhek illatérzékelése és -azonosítása vetekszik a kutyákéval.
- A méhek majdnem egész nap képesek munkát végezni.
- Sokkal gyorsabbak a kutyánál és a rágeszélőknél, rajokban sokkal nagyobb területet képesek felderíteni

## A MÉHEKKEL TÖRTÉNŐ FELDERÍTÉS HÁTRÁNYAI:

- A méhek nem repülnek éjjel és esős időben, így ezekben az időszakokban nem lehet őket alkalmazni.
- Ahol nagyobb embertömeg fordul elő, például reptereken, nem igazán lehet bevetni őket.

## ÖSSZEGRZÉS

A robbanóanyagok hatékony felderítésére tett erőfeszítések tehát számos, gyakorlati alkalmazásban is bizonyított módszert eredményeztek, és ezek remélhetőleg a jövőben tovább bővülnek és tökéletesednek. A bioszenzorok alkalmazása előtt nagy jövő áll, és az újabbnál újabb technológiai megoldásokkal együtt egyre nagyobb biztonsággal lesznek képesek kimutatni a robbanóanyagok jelenlétét. Az élő állattal való munka nagyfokú felelősséget, szaktudást és elkötelezettséget igényel, de mint a fenti példák is mutatják, a gyakorlatban többszörösen megtérül a befektetett energia. A hon- és rendvédelmi szervek éppen ezért nem mondhatnak le ezekről a képességekről, sőt akár áldozatok árán is érdemes fejleszteni és fenntartani ezeket.





# Toxic Lance 2023

Szöveg: Szijj Viktor főtörzsőrmester

Fotó: Kiss Ádám törzsőrmester és Szijj Viktor főtörzsőrmester

**„Startex!” – ismétli háromszor a rádió, azaz kezdünk! A szavak elhangzása után a begyakorolt mozdulatok, az eljárási rendek megméretettek. A várakozás véget ér, megkezdődik a csapatmunka.**

2023. április 16-án az MH Sodró László 102. Vegyiharc Ezred ABV Multifunkcionális Szakasz katonai menetszlopja megérkezett Lestbe, Szlovákia kiképzőközpontjába, ahol részt vett a Toxic Lance 2023 többnemzeti vegyivédelmi gyakorlaton. Kiss Ádám törzsőrmesterrel, a szakasz vezénylő altisztjével több témát is érintettünk, ideértve a nemzetek összekovácsolását, egymás eljárásrendjének tanulmányozását, illetve a különböző képességű csapatok együttműködését és a tapasztalatok feldolgozását.



**Ádám, légy szíves, pár szóban ismertesd a szakasz rendeltetését, feladatkörét.**

A Magyar Honvédség Honvéd Vezérkara elrendelte egy készenléti vegyivédelmi szakasz felállítását, amely legyen képes harcoló NATO-csapatok ABV támogatására hazai, valamint külföldi környezetben. Ennek a felkészítésnek egyik állomását képezi a Toxic Lance gyakorlat, ahol a szlovák fél által biztosított incidensekre reagálunk a NATO-szabályzók alapján, majd közösen kiértékeljük. Kiváló lehetőség tanulmányozni a többi nemzet azonos szakcsapatait és eljárásait, majd összevetni a sajátunkkal.

**Mennyire eltérő egy hazai környezetben rendezett gyakorlattól?**

A vezénylési nyelv angol, a szakmai értekezleteket, eligazításokat és értékeléseket így vezetik le. A rádióforgalmazás is angol nyelven történik, akárcsak az együttműködés. A feladatok változatosak, a szlovákok leginkább a hétköznap történő katasztrófákat imitálják, több esetben a katasztrófavédelemmel működünk együtt. Maga a szakasz képes harci körülmények között is ezek végrehajtására.

**Milyen képességekkel rendelkezik a szakasz?**

Felépítését tekintve a szakasz két részre bontható: ABV felderítő részlegre és ABV mentesítő csoportra. A felderítő részleg három rajból áll, fő feladatuk a harcoló és harctámogató egységek ABV védelmi biztosítása, legyen az ABV szennyezett terület felderítése, megjelölése, szennyezettség detektálása, harcászati szintű mintavételek végrehajtása, útvonalak felderítése, esetleg a szakasz harcászati biztosítása menetben vagy körlet foglalásakor.

**Sokrétű feladatrendszernek tűnik.**

A meglévő állomány huzamosabb ideje együtt hajt végre kiképzési feladatokat. A szakmai tudásukat és képességeiket csapatmunkává kovácsoltuk, így egy rendkívül motivált és összetartó közösség alakult ki a kiképzés során. Ez az összetartás jellemezte az együttműködést a többi nem-



zettel is. A gyakorlat tökéletes alkalmat biztosított mind a tervezői, mind a végrehajtói résznek, hogy magasabb szinten, nemzetközi erőkkel, közös cél érdekében vegyvédelmi feladatokat hajtson végre. Rendkívüli lehetőség volt Nemeskosztolányban éles mérgező harcanyaggal ABV felderítést, detektálást és mintavételezést végrehajtani.

### Fordult elő váratlan feladat?

Lehetőségünk volt a helyszíneken olyan eseményeket és szituációkat begyakorolni, amelyeket a hazai kiképzési rendszerünk egyelőre nem tud biztosítani, például egy vonatszerencsétlenség imitálása vagy szakfeladat végrehajtása korlátozott látási, esetleg nagy hanghatású viszonyok között. Mindezen feladatok a megfelelően kiképzett állománnyal végrehajthatók voltak, s erről a többi nemzet is elismerően nyilatkozott.

### A mentesítő csoport feladatairól Csizmadia Balázs törzsőrmestert kérdeztem.

A szakasz zömét a mentesítő csoport adja. Feladatunk a saját, illetve a nemzetközi erők esetleges ABV csapás utáni mentesítése. A technikai eszközeink egy konténeres mentesítő berendezés, amely alkalmas zászlóalj méretű egységek technikai eszközeinek és személyi állományának teljes ABV mentesítésére. A kivitelezéshez összeszokott, kiképzett állomány szükséges, amelynek tagjai nehezebb körülmények között is képesek a feladatuk ellátására. Kiemelt figyelmet fordítunk arra, hogy a katonáink képesek legyenek több feladat végrehajtására, mert a hatékony mentesítés időigényes, „de nem zárjuk be a boltot, mert elfáradtunk”.

### Tapasztaltál lényegi különbséget a nemzetek mentesítési eljárásában?

A csehek és a szlovákok megkülönböztetnek light és heavy decon csapatot. A light decon csapatok kézi mentesítő eszközökkel és minimális vízkészlettel rendelkeznek, a heavy decon csapat a behatási időt távolsággal oldja meg, így az ő



mentesítő útvonaluk akár 2 kilométer hosszú is lehet. Sok apró dolgot máshogy hajtanak végre, de a lényeg mindenkinél a hatékony mentesítés.

### Feltételezem, ők is megtekintették a mi mentesítő képességeinket.

Rendkívül érdeklődők voltak, és csak pozitívan nyilatkoztak a katonáink szakértelméről, hozzáállásáról, türelméről. A vendéglátónk változatos összetételű alájátzókat biztosított, például lövészszakaszt, ABV felderítő szakaszt, civil sérültet stb. Azt hiszem, mindent elmond, hogy mi voltunk a legnépszerűbbek, a cseh és amerikai vegyvédelmi katonák minden alkalommal meglátogattak minket.

Ez a gyakorlat is megmutatta azt az örök érvényű szemléletet, amellyel találkozunk nemzetközi környezetben: „We are brothers, we help and trust each other.” („Testvérek vagyunk, segítjük egymást, és megbízunk egymásban.”)

A gyakorlat zárásaként a vendéglátó fél helyi parancsnoka ajándéktárggyal kedveskedett a szakasznak, és kifejezte szándékát a további együttműködésről. 



# A Tábori Kihelyezési Hét kihívásai egy repülőtéren altiszti szemmel

Szöveg: Rinyu Róbert főtörzsőrmester

Fotó: Patkó Andrea főtörzsőrmester

Altiszti pályafutásom 18 éve alatt számos olyan feladattal találkoztam, melyek teljesítése kihívást jelentett. Tapasztalatom szerint ezek mindegyike remek alkalmat biztosított a szakmai tudás elmélyítésére, a készségek, valamint képességek fejlesztésére. Ezek közé lehet sorolni a Tábori Kihelyezési Heteket (a továbbiakban TKH) is, amelyek az átlagosnál nagyobb próbatétel elé állították az MH 47. Bázisrepülőtér állományát.



Tekintettel arra, hogy a repülőtéren szolgáló szakemberek napi munkavégzéséhez képest szokatlan feladatokkal találták szembe magukat, nagy hangsúlyt fektettünk a résztvevők motiválására, hogy a harcászati feladatokat kifogástalanul hajtsák végre. A gyakorlatokban vezető altisztként vállaltam szerepet, így közelről tapasztaltam meg, hogy mennyire fontos a megfelelő kommunikáció egy olyan helyzetben, ami a katonáinkat jelentősen kimozdítja a komfortzónájukból. Tény, hogy minden TKH a szokásos munkavégzésnél nagyobb, illetve más jellegű szellemi és fizikai megterhelést rótt a résztvevő állományra. Mit is értek ez alatt?

A repülőtér állományának jelentős része nem alkalmaz nap mint nap harcászati eljárásokat, ezért a kihelyezési hetek első napjait a korábban megszerzett ismeretek felfrissítésével kellett kezdenünk. Nekünk, rajparancsnokoknak először is fel kellett mérnünk a rajok tudásszintjét, a készségbeli hiányosságokat, majd minél rövidebb időn belül a feladatok precíz végrehajtásához szükséges tudásszintre hozni a beosztottakat. Az állomány azon tagjai, akik az elmúlt években végezték el a kisalegység-vezetői, valamint az alap altiszti képzéseket, hatékonyan

tudták segíteni a parancsnokok munkáját. Köztudott, hogy a Tábori Kihelyezési Hét egyik célja az állomány fizikai állóképességének javítása. A tapasztalat azt mutatja, hogy valóban kihívást jelentett a napi 15-20 kilométer járórozás, melynek során harcászati feladatokat is végre kellett hajtani nappal és éjszaka. A kiképzési hét második felére az intenzív fizikai megterhelés az ételmegvonással kiegészítve egyre nagyobb próbatétel elé állította az állományt.

Amikor ilyen feladatkörben kell helyt állni, altisztként nemcsak a csapat tagjaként kell jelen lenni, hanem folyamatosan monitorozni kell az állományt, motiválni, elismerni a pontos feladatvégrehajtást és felhívni a figyelmet a hiányosságokra. Az orosz-ukrán háború megmutatta, hogy a veszély valós, nem pusztán a képzelet szüleménye, és erre fel kell készülni. A repülőtér, a repülő- és kiszolgáló technikák védelméhez nem elég jól képzett szakembereknek lenni, ehhez a feladathoz naprakész katonai tudásra is szükség van. A Tábori Kihelyezési Hét nagymértékben hozzájárult ahhoz, hogy felkészültebbek legyünk, és kilépve a komfortzónánkból megtapasztaljuk, hogy sokkal többre is képesek vagyunk. | 15 |



Járórfeladat



Bázisvédelmi feladat





# „Hét határ” országkerülő motoros túra

Szöveg: Faddi Ferenc zászlós

Fotó: Rozsos László főhadnagy

A Magyar Honvédség vitéz Szentgyörgyi Dezső 101. Repülődandár állománya számára már ismert jelenség a „Javító” Motoros Baráti Társaság tagjainak és motorjainak látványa az alakulat területén. Az MBT 2020-ban alakult a Helyőrségtámogató Parancsnokság – főként a Karbantartó és javító század – személyi állományából. A csapat mára különböző szintű motoros szervezetek köreiből vármegye- és országos szinten is ismert. A 10-12 fős társaság a hétfégi közös motorozások mellett évente egyszer-kétszer többnapos túrákat is szervez. 2022 májusában az akkor még Logisztikai Zászlóalj hat tagja, jómagamat is beleértve körbemotorozta az országot, a lehetőségekhez mérten a határvonalhoz legközelebb. A közel 2500 kilométert egy hét alatt teljesítettük.

## TERVEZÉS, SZERVEZÉS

A tagokban már sokszor felmerült egy országkerülő motorozás terve, de ez sokáig csak terv maradt, mígnem 2022 tavaszán Rabnecz István törzsőrmester rászánta magát, és megtervezett egy lehetséges útvonalat. Felvetésére többen fellelkesültek, majd az időpont kijelölése után azonnal elkezdtük szervezni a túrát, illetve szabadságot kértünk, aminek kiadása szerencsére sem az alegységünkönél, sem családjaik körében nem ütközött nagyobb akadályba. Az egyhetesre tervezett utat 2022. május 27. és június 3. közé tűztük ki.

A következő lépés a menetirány meghatározása volt. Döntésünk értelmében Kecskemétről Toppáig motoroztunk, majd onnan először keletnek tartva, az óramutató járásával ellentétesen, az országhatár vonalát követve ismét Toppára érkeztünk vissza. Nem akartuk a napi

kilométerszámot túltervezni, ezért úgy gondoltuk, hogy 3-400 kilométeres távokat teljesítünk majd. Ezen vezérelv alapján elkezdtük kijelölni a településeket, ahová az éjszakai pihenőket gondoltuk. Az alapötlet nomád stílusú vadkempingezés volt akkor, amikor elfáradunk, és ott, ahol az arra a vonatkozó szabályozás lehetőséget ad. Terveinket természetesen megosztottuk kollégáinkkal, barátainkkal is, akiktől nem várt segítség érkezett. Hiába volt az útvonal jelentős része olyan, ahova „turista nem merészkedik”, még a Kecskeméttől legtávolabbi határszakaszhoz kapcsolódóan is akadtak kollégák, akik kérés nélkül felajánlották, hogy akár saját otthonukban, akár barátainknál, ismerőseiknél találnak számunkra szállást. Ezenkívül elhatároztuk azt is, hogy megkísérlünk a nyomvonal közelében települt katonai szervezetek adta lehetőségekkel is élni.

A túra résztvevői Rozsos László fhdgy. (Yamaha FZ-8), Faddi Ferenc zls. (Honda VT-600), Ványai József ftőrm. (Suzuki DL-1000), Rabnecz István őrm. (Suzuki VZ-800), Kovács Tamás szkv. (Suzuki VX-800), illetve Krizsány Róbert mt. (Yamaha XVS 650) voltak.

### 1. NAP: Kecskemét–Mezőpeterd (388 km)

2022. május 27-én reggel elérkezt az idő, amikor is a Kecskemét határában található Éhes Vándor Étterem parkolójában találkoztunk és – rendfokozattól, típustól, stílustól, köbcentitől függetlenül – elindultunk az örök emlékek ígérkező utazásra. Az első nap legnagyobb izgalma – egy hátsó fék megszorulása által okozott túlmelegedés és a fékdob elszíneződése után – a Gyula város főterére érkező motoros rendőr volt. A fegyveres társszervezet képviselője nem várta meg a nem kívánatos helyen történő, folyamatban lévő parkolási kísérletünk végét, hanem iránymutatásával a jó helyre terelt bennünket, így a masszív büntetési tétel helyett egy jóízű ebédet kellett csak megemésztelnünk. Az éjszakát Mezőpeterden töltöttük egy vendégházban, a túra egyetlen olyan szállásán, amelyhez semmilyen kötődésünk nem volt.

### 2. NAP: Mezőpeterd–Kisvárd (351 km)

A második napon elértük utunk és egyben Magyarország legkeletibb pontját, amit egy kopjafás emlékmű jelez (Garbole). Ezt követően egy vízügyi töltésen haladva egészen az ukrán államhatáráig motoroztunk. A szállásunk egy kisvárdai születésű kollégánk, Szabó Attila zászlós egyik ismerősének vendégházában volt, aki nem melleleg aktív tűzoltó. Így egy újabb testület tagjával kerültünk kapcsolatba.

### 3. NAP: Kisvárd–Salgótarján (307 km)

A salgótarjáni szállás igényelte a legnagyobb szervezést. Tudomásunkra jutott, hogy Salgótarjánban van egy nőtlen szálló, amelyről kiderült, hogy egy tizedik emeleti lakás. A szállás igénylése nem indult egyszerűen. Felvettem a kapcsolatot a helyi településű területvédelmi ezred vezetőivel, Gáspár Miklós alezredes úrral és Takács Tibor őrnagy úrral, akiktől megtudtuk, hogy az ingatlan a szolnoki helyőrség kezelésében áll. Alakulatunk vezénylőzászlósától, Bezsényi Tamás főtörzszászlós úrtól, a szolnoki helikopterandár vezénylőzászlósán, Budavári Ádám főtörzszászlós úron keresztül, a helyőrség komendánsáig, Tóth Zoltán Tibor őrnagy úrig jutottunk a kérvényünkhel. Innen már egyenes út vezetett a tizedik emeletig. A szállás átvételében és a cipekedésben nagy segítséget kaptunk az MH KIKNYP 11 HTI (Salgótarján) állományától, Kelemen Anetta honvédelmi alkalmazott és Pál László törzszászlós úr személyében. (Pál őrmester úrral, még 2002 júliusában együtt tettem tiszthelyettesi esküt a Hősök Terén, de az elmúlt két évtized alatt egyszer sem találkoztam vele!) A beköltözés után még arra is kaptunk engedélyt, hogy a motorokkal a toborzó iroda udvarán parkolhassunk le.

### 4. NAP: Salgótarján–Győr (241 km)

Az első tervek szerint Abda lett volna a napi végcél, de a győri nőtlen szálló lehetősége ezt átírta. A Győrig módosított szakaszt könnyedén teljesítettük. A szállás leszerzése is zökkenőmentesen ment, csak fel kellett hívnom Inoka Zoltán főtörzszászlós urat a győri alakulat vezénylőzászlósát, aki Köncöl Ferenc ezredes úr jóváhagyásával készségesen segített, így a negyedik nap éjszakáját a Béri







Balogh Ádám Honvédszállón tölthetjük. (Hallgatóként, 2001 novemberében, a szabadszállási csapatgyakorlatomat Inoka főtorzszőrmester szakaszparancsnoksága alatt töltöttem. Akkor nagyon sokat tanultam tőle, azóta őt tartom legfőbb katonai példaképemnek, és amellet barátomnak is mondhatom.) Főtorzszászlós úrral sajnos nem sikerült személyesen találkozunk, de valamelyest kárpótol bennünket a rövid napi szakasz megteremtette lehetőség, aminek hála betekintést nyerhettünk a gyönyörű győri belváros vendégszeretetébe.

#### 5. NAP: Győr-Borsfa (431 km)

Utunk leghosszabb és legfárasztóbb szakasza volt. A nap folyamán elhaladtunk a legnyugatibb pontot jelölő emlékmű (Felsőszőlnök) közelében, ami sajnos Magyarország irányából járművel nem látogatható. Kárpótlásképpen helyette átgurultunk az úttestre pirossal felfestett magyar-szlovén határvonalon. Így is eléggé elcsigázottan érkezünk Borsfára, Markotán Gábor szakaszvezető kollégánk otthonába. Ott már Gábor és édesanyja várt bennünket egy nagy bogrács finom étellel, hideg itallal és puha ággyal, amelyek már mind nagyon ránk fértek. Gáboréknál azt is megtudtuk, hogy az előző napon özvívzserű esőzés érte a környékbeli zalai dombokat, aminek szerencsére mi csak a nyomában jártunk.

#### 6. NAP: Borsfa-Villánykövesd (258 km)

A fejedelmi reggeli és a búcsúzás után Borsfát elhagyva dőbenten láthattuk az esőzés következtében az utakon átfolyt agyagos hordalék, valamint az árkokból túlsorduló esővíz miatti szivattyúzási és takarítási munkálatokat. Szerencsére ezt „megúsztuk”! Nemkülönben a teljes hetet is szárazon. Utunk hatodik napján legfőbb látnivalónak az ország legdélebbi pontját jelölő kopjafát neveztük ki (Beremend). Az éjszakát Villánykövesden a szőlőhegyen, egy borospince szomszédságában töltöttük. Aznap szállásadónk Rabnecz törzszőrmester egy régi osztálytársa volt.

#### 7. NAP: Villánykövesd-Rém (185 km)

Az előzetes tervek szerint a hetedik nap már a hazaérkezésre lett volna, ez azonban századunk egy katonája, Magyar István szakaszvezető jóvoltából tolódott egy nappal. Még a szervezés kezdeténél felajánlotta, hogy ha tényleg megvalósítjuk a túrát, akkor az utolsó este lakhelyén (Rém) vendégül látja az egész csapatot egy nagy bogrács bajai halászlére. Ennek a szíves invitálásnak nem tudtunk ellenállni, ezért beiktattuk a rémi megállót is az útvonalba. Meglepetésünkre a századunk három altisztje is meghívást kapott a vacsorára, jelenlétükkel tovább emelve fogadtatásunk fényét. A fáradtságot gyorsan elnyomta a kitűnő halászlé és az omlós, házi készítésű vajdasági kalács. Az éjszakát (jelképes rezsioösszeg ellenében) a helyi önkormányzat kezelésében álló szolgálati lakásban – a körzeti megbízotti irodával egy tető alatt – tölthetjük.

#### 8. NAP: Rém-Kecskemét (94 km)

Az utolsó szakaszt mint hazai pályát már mindenki a heti élményekbe, emlékekbe merülve teljesítette. A jóleső fáradtság, a lakóhelyek elhelyezkedése, a család, a gyermekek és nem utolsósorban a saját, megszokott ágy utáni vágy már előbb felbontotta a héten össze- és megszokott köteléket. Péntek délben, az Éhes Vándor parkolójába már csak két motor gördült be, a kiindulási ponton lezárva a túrát.

Ezúton is szeretném újra megköszönni mindenkinek, aki bármilyen szinten hozzájárult és támogatott bennünket a tervünk megvalósításában. Továbbá köszönet Rabnecz István barátunknak, a túra fő szervezőjének és folyamatos navigátorának a tervezésben és végrehajtásban vállalt kitartó és fáradhatatlan szerepvállalásáért. Történetünk közreadásával éreztem szerettem volna, hogy a Magyar Honvédség tényleg egy nagy család. A bajtársiasság és a segítő tenni akarás átível területi, fegyvernemi és rendfokozati határokon. 🇵🇸

# A Zrínyi Honvédelmi és Haderőfejlesztési Program egy fegyveres szemével

Söveg: Váraljai Henrik zászlós fegyvermester  
Fotó: FN Herstal, Gúdrán javítási utasítás

Emlékszem, régebben nemzetközi gyakorlatokon ismerkedtünk a különböző nyugati hadseregek katonáival és eszközeivel. Sokszor eljátszottunk a gondolattal, hogy mi lenne, ha nekünk is olyan modern, optikával és egyéb kiegészítőkkal felszerelhető fegyvereink és felszereléseink lennének. Ezzel ellentétben a külföldi katonákat a mi fegyvereink egyszerűsége, strapabírása, üzembiztossága és nagyobb kalibere nyűgözte le. Különböző külföldi hadseregek harcjárműveinek belsejébe is betekintést nyerhettünk, sőt sok esetben ki is próbálhattuk azok fegyverzetét, nappali és éjszakai képességeit. Fegyvermesterként már kértük, hogy mutassák meg szétszedve, és a működési elveiket próbáltuk összehasonlítani a Magyar Honvédségben rendszeresített fegyvereikkel. Ezek után sokan vártuk már egyes fegyverek modernizációját, illetve cseréjét az elmúlt években.

A Zrínyi Honvédelmi és Haderőfejlesztési Program keretén belül az állomány átfegyverzése is elkezdődött NATO-kompatibilis fegyverekre. Az új fegyverek nem csak a harcoló alegységeknek jelentettek új kihívásokat az eljárásaik újragondolásában: ennek a modernizációnak részese a szakjavító állomány képzése is, ami 2019-ben kezdődött, és a mai napig folyamatos.

Fegyvermesterként lehetőségem volt több tanfolyamon az elsők között részt venni. Az átképzések egy része külföldön történt, hiszen a legjobb és leghitelesebb tudást az adott fegyvert gyártó cég szakoktatói tudják átadni, viszont voltak olyan rövid tanfolyamok, amelyeket itthon tartottak. Rendkívül fontos, hogy az elméleti ismereteket leszámítva túlnyomóan gyakorlatközpontúak a képzések, mert a különböző apró fogásokat csak így lehet elsajátítani és elmélyíteni.

A török Aselsan cég 2021 nyarán tartott kéthetes képzést Tatán a SEDA akusztikus lövésérzékelő rendszer és SARP torony kezelésére, karbantartására. Az eddigi kézfegyveres átképzésekhez képest ez a tanfolyam sokkal komplexebb, mert egy számítógép-vezérelt, stabilizált, nappali és hőkamerával, illetve lézertáv mérővel felszerelt torony kezelését, beállítását, javítását kellett megtanulni. A képzés háromnapos elméleti oktatással vette kezdetét, hiszen amíg az elméleti alapok nincsenek elsajátítva, addig nincs értelme a gyakorlati oktatásnak egy teljesen új eszköz esetében, ahol a kezelőszervek és az egész torony felépítése és működése teljesen más volt az eddig általunk megszokottakhoz képest. A következő napokban az M2 géppuska részleges szét- és összeszerelését, valamint a „headspace” és „timing” beállítását gyakoroltuk. Ezután a torony felépítését és az új funkciókat próbáltuk ki.

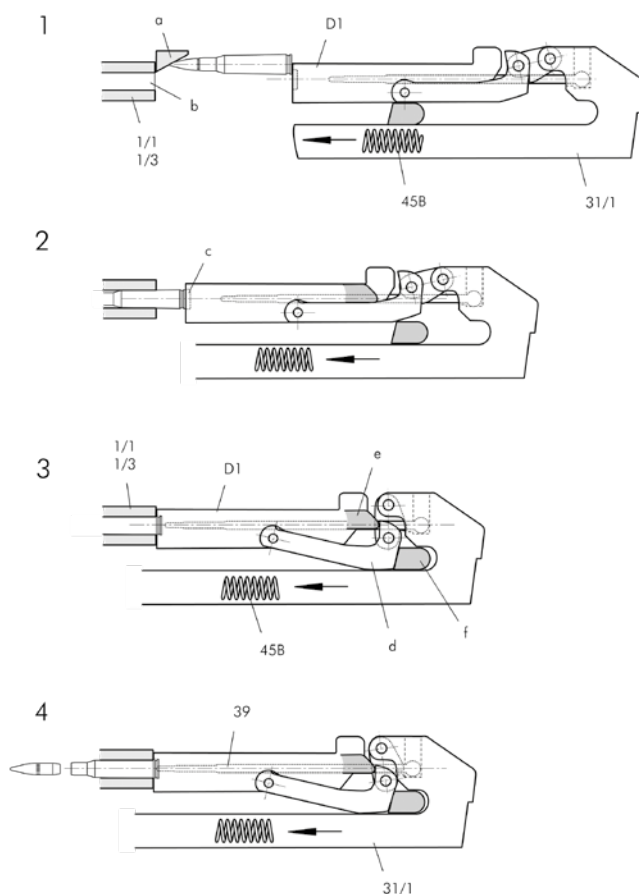



A kezelőszerveket készség szintig gyakoroltatták velünk az oktatók, folyamatos hibajavítás mellett. Tudtuk, a leg-alapvető kérdéseket is fel kell tennünk annak érdekében, hogy meglegyen a későbbi magabiztosságunk a javítások során. A képzés után a saját ismereteinkre és tudásunkra kell támaszkodnunk, és ezt kell továbbadnunk a következő képzéseken az új irányzói és technikai állománynak. A BTR-ek teljesen mechanikus kezelőszerveihez képest itt már szinte minden funkció elektromos és digitálisan vezérelt, így nagyot ugrottunk az időben. A SARP torony bölcsőjébe behelyezhető az Mk. 19-es gránátvető, az M2 géppuska és az FN MAG géppuska is.

A számítógép indítása után a behelyezett fegyvernek megfelelő menüpontot kell kiválasztani, így az adott fegyverhez tölt be a rendszer, és lézeres távolságméréskor a fegyver és a lőszer ballisztikájának megfelelően állítja be a cső emelkedési szögét. A SEDA akusztikus lövésérzékelő a jármű 40 méteres sugarában érzékeli a lövedékek becsapódását. Ezekből a becsapódásokból és az ellenség fegyverének csőtorkolati dőrejből számolja ki, hogy milyen irányból és milyen távolságból mérték be, illetve lőttek rá a Gidrán járműre. A SEDA és a SARP rendszereket össze is lehet kötni, így ha az akusztikus lövésérzékelő becsapódást érzékel a jármű körül, akár automatikusan is rá tud fordulni a célra. A tüzet minden esetben az operátor viszonyozza, amennyiben arra szükség van.



A Gidrán fegyverzettechnikai tanfolyam, valamint a karbantartással járó tapasztalatok jó alapot nyújtottak az FN Defender MK2 (RCWS) és M2 HB/QCB háromhetes technikai tanfolyamán, Belgiumban. Az FN Herstalnál töltött hetek során a nap minden percében tanultunk a fegyvergyár előadójától. Megkérdőjelezhetetlen és őszinte információkat kaptunk az esetleges meghibásodások okairól és azok javításának folyamatáról.

Az első napokban itt is az M2 géppuskával foglalkoztunk. Az eddigi tapasztalatokat sikerült átbeszélni az előadóval, és kimerítő válaszokat kaptunk példákön keresztül a hibajavításokra. A torony rendkívül bonyo-



*FN Defender MK2 Remote Controlled Weapon Station (RCWS). Ez a belga platform kerül várhatóan a Leopard 2 A7+hu-ra, a Buffalóra, illetve a KF41 Lynxre.*

lult, így a hozzá kiadott javítási utasítás szerint kezdtük el megtanulni a technikai kiszolgálás lépéseit, fejezetről fejezetre, majd a leírt lépéseket egyből a gyakorlatban is végrehajtottuk. Ez új tematika volt az eddigi tanfolyamokhoz képest. A tudás elmélyítése ez alapján gyorsan ment.

A főbb alkatrészek funkciójukat tekintve hasonlóak, ám jobb minőségűek. A belga mérnökök nappali- és hő-kamerával, valamint lézertáv mérővel alkották meg ezt a tornyot. Ez manapság már alapkövetelmény a modern hadseregek világában. Az M2 géppuska zárt zárpozícióból tüzel és 150-200 lőszer ellövése után (nagy igénybevétel, hosszú sorozatok esetén) a forró cső „megfőzheti” a lőszert (a nagy hőtől elsül a lőszer az operátor akarata ellenére), ezért egy új funkciót építettek be. Egy gomb megnyomásával az elektromos felhúzószerveket hátrahúzza a zárat, és hátul is tartja azt. Ekkor egy lőszert ürít a fegyver, így a cső könnyebben tud visszahúlni, mert kívül és belül is átjárja a levegő. Ez egy egyszerű és gyors megoldás a problémára. A fegyverre egy ún. smart core is került, amely a fegyver lövésszámát és a cső igénybevételét diagnosztizálja.

A tanfolyamról visszaérkezve alig vártuk, hogy a különböző képzések során megszerzett tudást és kezdeti tapasztalatot itthon tovább mélyítsük. A karbantartások és az előforduló akadályok esetén azonnal igyeckszünk megosztani egymással az információkat, így tanulunk egymástól is annak érdekében, hogy ezen eszközök hadrafoghatóságát még sokáig megőrizzük.

Egy szerelő, egy fegyvermester ugyanúgy, ha nem jobban örül egy új eszköz rendszeresítésének, mint a harcoló felhasználó. Új kihívás, új élmény, új motiváció nekünk is, hogy ebben a legjobbak legyünk. A Zrínyi Honvédelmi és Haderőfejlesztési Program ezen a területen is sikeres.



# A katona, aki versenyeit hétköznapi eseményként éli meg

Szöveg: Gyimóthy Levente ha.

Fotó: Dömsödi Richárd ha. és Jentetics Róbert főtörzsőrmester

Ahogy a futás, úgy a testépítés is sport, űzze azt akár civil ember vagy hivatásos katona. Jentetics Róbert főtörzsőrmester egyike azoknak, akik sohasem adták fel, és befektetett energiájukat számos siker koronázta. Kitartásához jócskán hozzájárult, hogy elfogadta a vasszigor és a fegyelem léghőjét, amely gyerekkora óta kíséri.

A Székesfehérváron települt 3. NATO Híradó Zászlóalj MH Nemzeti Telepíthető Híradó és Informatikai Század (DCM-E) alegységének altisztje tizenhárom éve lát el feladatokat alakulatánál. Róbertből saját bevallása szerint már gimnáziumi évei katonát neveltek. Régóta viseli büszkén az egyenruhát, ezalatt hét missziót is teljesített vállalt hivatása következményeként: köztük négy afganisztánit, majd a háború sújtotta Irakban is szolgált. Ehhez jött később Koszovó és a törökországi Adana.

Róbert kötelessége teljesítéseként jelenleg a nyolcadik külföldi műveletben vesz részt, ahol a Bagdadban állomásozó híradó és informatikai erők felhasználótámogató-részlegének beosztott altisztje. Munkaköre ellátásához Olaszországban, Portugáliában is tanult. A katonaeletbe fehérvári honvéd kadétként kóstolt bele, majd a kötelékben vezetőkes hálózatépítéssel foglalkozott. Számára a honvédlét a rendet, a pontosságot, a bajtársiasságot, a becsületet, az őszinteséget és a hűséget jelenti: ezek úgy emberként, mint katonaként prioritást élveznek egész életében. Állítja, a honvédség nyújtotta lehetőségek a tanulásra, a karrierépítésre, egyfajta egzisztencia megalapozására is tökéletesek.

Mozgásszeretetéhez a laktanyában felhasználható kötelező sportidő is hozzájárul. A főtörzsőrmester kiváló testfelépítése, ahogy a honvédségben, úgy azon kívül sem jelentett hátrányt. Gyerekként az atletizálás vonzotta, azonban a példaképe Arnold Schwarzenegger, így inkább a testépítésbe fektette energiáját. Ebbéli munkája már nem maradt érdem nélkül: 2014-ben felállhatott a dobogó legfelső fokára a FitBalance Mr. Uniformis versenyen, ezenkívül szintén 2014-ben a nemzetközi Fitness Man's Physique versenyen jó adottságaival begyűjtött egy ezüstérmét is kategóriájában. Rá egy évre, a FitParádé Nemzetközi World Man Bajnokság Fitmodel (sportmodell) kategóriáját nyerte meg, 2016-ban pedig meg is védte a címét. Fitness karrierjét 2020-ban fejezte



## FŐBB EREDMÉNYEI:

### TESTÉPÍTÉS:

- 2014. BioTechUSA FitBalance, Mr. Uniformis – 1. hely Men's Physique kategória;
- 2014. International Men's Physique Cup – 2. hely;
- 2015. FitParádé Nemzetközi World Man – 1. hely Fitmodel kategória;
- 2017. FitParádé Nemzetközi World Man – 3. hely Fitmodel kategória;
- 2020. 10. hely – Men's Physique.

### Futás:

- Csókakő Trail félmaratoni terepfutás – korosztályos 3. hely;
- Velence-tó kör – összetettben 1. hely; UltraBalaton – 4 fős csapatban 20. hely.

### Magyar Honvédség:

- 175 kilométeres kihívás – csapatban 2. hely; NATO Katonai Kupa – EB csapat, 1. hely;
- Helyőrségi Mezei Futóbajnokság – csapatban 2. hely.



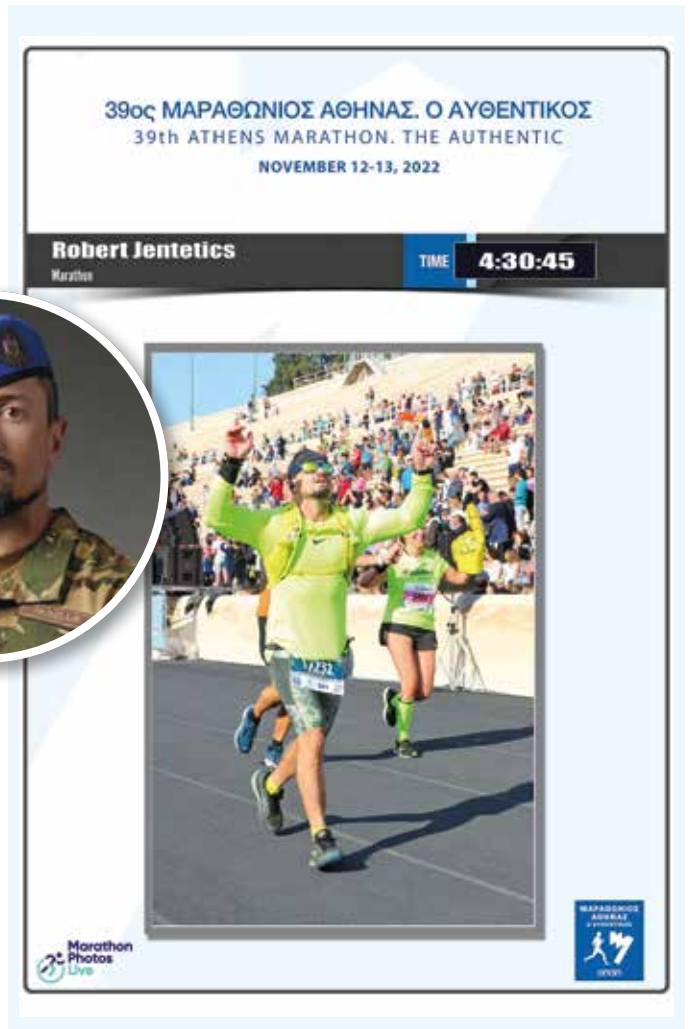

be, nem érdemtelenül, hiszen még abban az évben ő bizonyult a tizedik legjobb Men's Physique versenyzőnek hazánkban.

Menyasszonya, a székesfehérvári MH Nagysándor József 51. Híradó- és Vezetésbiztosító Dandárnál szolgáló Boros Melinda százados ösztönzésére akkortájt állt át a futásra: ennek hozadéka volt, hogy a fehérvári Szondi SE-től abban az évben a legtöbbet fejlődő sportolónak tüntették ki, ugyanis tizenegy hónapon belül húsz percet javított félmaratoni idején. A sikerek tehát e területen folytatódtak. Például a Csókakő Trail félmaratoni terepfutáson korosztályos harmadik lett, nemrég pedig a Velencei-tó körön összetett első aranyérmét „zsebelt be”. Leghosszabb távja eddig a negyvenhárom kilométeres Badacsony Maraton volt.

Futás tekintetében a honvédségi „éremeső” sem került el: a 175 kilométeres kihíváson második helyezést ért el csapatban, illetve egy helyőrségi mezői futóbajnokságon százada szintén a második helyet érte el, neki is

köszönhetően. Az országos szintű UltraBalaton rendezvényen pedig egy újonc, négyfős csapattal a huszadik helyet gyűjtötte be. Leginkább embert próbáló élményének a csókakői verseny bizonyult: akkor, a háromszor hét kilométeres körtávon, a várig kétszáz lépcsőt teljesítve úgy érezte, már be sem ér a célba, és elveszíti dobogós esélyét, azonban óriási meglepetésére bronzérem lett a jutalma.

A megmérettetéseket ugyanakkor eseménynek, semmint versenynek hívja. „Az az ember vagyok, aki valamennyire kezelni tudja, hol van a helye a sportban” – állítja, és emiatt sosem éri csalódás.

A főtörzsőrmestert jelenleg a kerékpározás is foglalkoztatja, ebben a sportban is szeretné határait feszegetni, de természetesen lépcsőről lépcsőre haladva akar fejlődni. Iraki kiutazásáig egyelőre három alkalommal volt lehetősége versenyezni. Eddig összesen 275 km-t gyűjtött.

Róbert kedvenc, sokatmondó jelmondata: „Minden kősziklában ott van a fenséges kőszobor, csak le kell faragni a felesleget!”

# Példaértékű életpálya

PAJERICH GYULA SZAKASZVEZETŐ

Szöveg: Bács Attila törzsszászlós

Fotó: Pajerich Péter, Dömötör Áron, Ányos Bence

Az embereket többféleképpen lehet besorolni. Vannak elszántak, kitartók, hűségesek, de vannak például sportemberek, és vannak a haza szolgálatát hivatásul választók is. Ez a két utóbbi jelző a jelen honvédségében közel sem zárja ki egymást, sőt sportolás nélkül a katonalét már elképzelhetetlen. Manapság már az sem ritka, hogy egy, a civil életben aktívan sportoló vagy egy sportszakember a Magyar Honvédségben talál új hivatásra, és mellette az addig aktív mozgással teli életét nemcsak hogy folytathatja, hanem arra még külön ösztönzést is kap parancsnokaitól. És van úgy, hogy az a sportember, aki 45 évesen vállalja a szolgálatot, igazi példaképpé válik az állomány körében, és az összes fenti tulajdonság igaznak bizonyul az esetben.

Pajerich Gyula szakaszvezető 2022-ben, 65 éves korában ment nyugdíjba a Magyar Honvédség vitéz Szentgyörgyi Dezső 101. Repülődandár jogelődjétől, egészen pontosan a Műveltségmozgató zászlóalj Földvédelmi századától, ahol 18 éven keresztül gépkocsivezetői feladatot látott el. Viszonylag későn, 45 éves korában vállalta a szerződéses katonai szolgálatot, amelyre előző munkahelyének megszűnése sarkallta. Első két évét szerződéses katonaként a Magyar Honvédség Alföldi Kiképző Központ kötelékében töltötte BTR gépkocsivezetőként.

Mint kortársainak általában, neki sem volt ismeretlen a hadsereg, hiszen 1977 és 1979 között sorkatonai szolgálatot teljesített. Ennek az időszaknak köszönheti azt, hogy egy életre a sportolás szerelmesévé vált. Bevonulása után kezdett háromtusával foglalkozni, és akkor hadosztályszintű bajnokságot nyert lövészet versenyszámban.

Megszerzett lendülete a leszerelés után sem csökkent, felfedezte magának a dzsúdót, ami mind a mai napig meghatározza életét. Az 1980-as években szabadszállási színekben versenyzett, ahonnan háromszor lett országos bajnok, 60, 65 és 71 kilogrammos kategóriákban. 1982-ben már edzéseket tartott helyben, amelyhez természetesen edzői vizsga is kellett. Az ehhez szükséges egyéves képzésen többek közt sportpedagógiát, sportlélektant, sportpszichológiát és sportegészségtant hallgatott. 1987-től közel tíz éven keresztül edzőként tevékenykedett Kunszentmiklóson és Kunadacson, majd 1992-ben újabb szintre emelte a kapcsolatát sportágával, mikor is II. osztályú bírói vizsgát tett. 1987-ben munkája elismeréséül



Szabadszállás sporttevékenységéért díjban részesült, amelyet 2004-ben újfent megkapott.

E komoly sportéletút a nyugdíjazás után sem szakadt meg. 2016-ban új szerelem bontakozott ki Pajerich Gyula szakaszvezető új életében: futni kezdett. Csapatban már négyszer futotta körbe a Balatont, indult félmaratonokon, terepfutóversenyeken is. Szinte mindig ér el helyezéseket. Többször alakult úgy, hogy feleségével, Máriával, valamint fiaival, Gyulával és Péterrel együtt teljesítik a kitűzött távokat.

Azonban lenyűgöző módon a dzsúdó és a futás sem tudja energiáit még most, 65 éves korában sem teljes mértékben lekötni. Legújabb szenvedélyként a kerékpározás jelent meg már eddig is aktív életében. Nagy tervei vannak: mint minden elszánt bringásnak, neki is első gondolatai között szerepelt a Balaton körbetekérése, amit már teljesített is. A jövőt pedig tervezgeti...

Az elért eredmények, díjak, helyezések ellenére Pajerich Gyula szakaszvezető megmaradt szerény embernek, olyannak, aki katonaként mindig tudta, hogy mi a feladata, és azt hogyan kell végrehajtania. Nem panaszkodott, nem akart kibújni semmi alól, csak tette a dolgát addig, amíg el nem érkezett a nyugdíjazása. Bajtársai emlékeztében azóta sem halványodtak el Gyuszi bácsi történetei a hétvégi versenyekről. Példája megingathatatlan, és az is marad az elkövetkezendő nemzedékek számára is, mert biztosan hallunk még róla!





# A jelen katonája, a jövő reménye

Szöveg és fotó: Markos Viktor zászlós

A Magyar Honvédség Kiss József 86. Helikopterandár repülőterén, a Kiképző Repülőeszköz Üzemben-tartó Századnál jártunk, ahol Rác Tibor őrmester is dolgozik. A fiatal altiszttel a katonai pályafutásáról és a jövőbeli terveiről beszélgettünk.

**Először az indítatásról kérdezlek. Mikor, kinek a hatására döntötted el, hogy a katonai pályát fogod választani?**

Tősgyökeres szolnoki vagyok, és mint az köztudott, Szolnok katonaváros. A baráti körömben többen szolgálnak a bázison, és az ő történeteiket hallgatva egy kiszámítható, biztos munkahely rajzolódott ki előttem. Rövid gondolkodást követően bakancsot húztam én is.

**Kérlek, beszélj arról, hogy miként jutottál el a jelenlegi beosztásodig!**

2018. augusztus 5-én szereltem fel a Magyar Honvédség Kiss József 86. Helikopterandár Logisztikai Zászlóaljához mint gépjármű-anyagraktáros. Három évet töltöttem ott őrvezetőként. Ekkor a feladatom az volt, hogy a bázis teljes gépjárműparkját – legyen az autóbusz, teherautó vagy személygépjármű – ellássam a működéséhez szükséges alkatrészekkel. Ebben az időszakban határszolgálati feladatokat is elláttam – ennek kapcsán nagyon sok új ismeretségre tettem szert. Itt talákoztam repülőműszaki szakemberekkel, akik meséltek a munkájukról. Ezt nagyon érdekesnek találtam, és arra gondoltam, hogy szívesen kipróbálnám magam ezen a területen. Az elhatározásomban megerősített az is, hogy rendelkeztem a szükséges szakirányú végzettséggel. A megvalósulás egyetlen akadálya az volt, hogy hiányzott a beosztás betöltéséhez szükséges megfelelő rendfokozat. Beszéltem a Repülő Műszaki Zászlóalj parancsnokával, aki támogatta az elképzelésemet, és lehetővé tette, hogy jelentkezsem az alap altiszti tanfolyamra.

**Bemutnád röviden az említett tanfolyamot?**

A képzés 12 hetét az MH Pápa Bázisrepülőterén töltöttem, ahol az altisztté váláshoz szükséges katonai ismereteket sajátítottam el. Foglalkoztunk térképismerettel, harcászattal, illetve a katonai vezetéselmélet alapjaival. A sikeres vizsgákat követően kerültem a Kiképző Repülőeszköz Üzemben-tartó Századhoz.



**Mi az említett század rendeltetése?**

Ez az alegység nagyon fontos feladatot lát el, itt képzik a jövő merevszárnyas és forgószárnyas pilótáit. A Nemzeti Közsolgálati Egyetem harmadéves növendékei ZLIN242-es kisgépeken, illetve AS-350B típusú helikoptereken sajátítják el a repülés alapjait.

**A munkád során milyen feladatokat látsz el?**

Jelenleg a típusvizsgámra készülök az AS-350B helikopteren. Ennek keretén belül tanulom a légijármű rendszereit. A felkészülésben támaszkodhatok a tapasztalt kollégáimra, akik szakértelmük révén lelkiismeretesen, magas színvonalon oktatnak.

**Mik a jövőbeli katonai terveid?**

Mindenekelőtt szeretnék sikeres vizsgát tenni, hogy szakszolgálati engedéllyel rendelkezve teljes jogú tagja lehessenek a csapatnak. A távlati terveim között szerepel a századunknál repülő típusok magabiztos, magas szintű üzemeltetése.

Rác Tibor őrmester személyében egy céltudatos, szorgalmas embert ismertünk meg. Reméljük, hogy sok hozzá hasonló, ambíciózus fiatallal fog bővülni a Magyar Honvédség Kiss József 86. Helikopterandár Repülőműszaki Zászlóalj állománya. 

# A faragástól a méhészetig

Szöveg és fotó: Bíró Zoltán

**Gyermekkorom óta horgászom. Eleinte édesapámmal jártam a környező tavakat, és tőle tanultam meg, hogy mi mindenre kell figyelni ahhoz, hogy tudjuk biztosítani a vasárnapi ebéd alapjait. Soha nem fogom elfelejteni, hogy milyen összetartó ereje és feledhetetlen hangulata van annak, ha a szülő a gyermekével a természet magával ragadó nyugalmaiban piheni ki a hét fáradalmait.**

Hiába alakult kedvezően az időjárás azon a 2017. márciusi hűvös hajnalon, nem jöttek a halak úgy, ahogy azt reméltem. Csak vártam és vártam, majd észrevettem egy darab gallyat mellettem, és a bicskámmal elkezdtem farigcsálni. Addig-addig alakígtattam, míg egy felismerhető kanál nem lett belőle. Ha már ennyit dolgoztam rajta, gondoltam, ezzel eszem meg az ebédem. Annyira megtetszett nekem ez, hogy otthon, szabadidőmben elkezdtem a gyújtósokból formákat alakíttatni. Később YouTube-videókat nézegettem, hogy lássam, milyen lehetőségek nyílnak az amatőr fafaragásban. Alapvető szerszámokat szereztem be, és elmélyültem az alkotás szépségeiben. Eleinte még egyszerűbb ábrákat nyomtattam ki számítógépről, amiket indigóval átrajzoltam egy darab fára, majd a szerszámaimmal kivéstem az adott ábrát. Ezek azóta is a lakásunk, a garázs vagy a műhelyem féltve őrzött díszei, de nem álltam itt meg. Ezt követték a különböző használati tárgyak. A feleségem és a lányom máig ezeket az eszközöket használják a konyhában. Tartósságukról is gondoskodtam: lenolajjal kezeltem mindent annak érdekében, hogy a lányom büszkén mutathassa meg majd unokámnak, miket is készített a nagypapája. Természetesen a kollégáimnak is vittem ajándékba, s egyiküknek annyira megtetszett, hogy azóta is hódol újdonsült szenvedélyének. Olyannyira komolyan vettem ezt a hobbit, hogy egy amatőr fafaragó versenyen is elindultam, ahol a produktumommal, mely egy kis favágó emberke volt, a tapasztalaton és az új ismerősökön kívül egy készleletet is nyertem.

Már ennek az évnek a derekán azon törtük a fejünket a feleségemmel, hogy milyen új, összetartó erővel is bíró közös elfoglaltságot találjunk a családunknak. Életemben mindig is fontos szerepet töltött be az alkotás, hiszen eredeti szakmám szobafestő-mázoló, így tudtam, milyen elengedhetetlen egy ember életében a szép dolgok iránti



igény és azok megvalósítása. Egyik kollégám már ekkor javában foglalkozott méhészettel, ami jó ötletnek bizonyult a szeretteimnek is, így teljes egyetértésben megkezdtük a közös tanulást.

2018 tavaszán megvásároltuk első méhcsaládunkat, ami egy adott szezon elején hozzávetőlegesen 8-10 000 egyedet tesz ki. Létszámuk a nyár derekára, ideális körülmények között akár a 60 000-et is elérheti. Kezdetben még saját magam eszkábáltam össze maradék faanyagból és máshol már nem használatos eszközökből kaptárt, pergetőt és minden olyan technológiai szükségességet, mely elengedhetetlen a méhek számára. Kezdetben hely hiányában a barátom szállásolta el méheinket, s eljártam hozzá gondozni őket. Első évben nem a méztermelés mennyisége volt hangsúlyban, hanem a méhcsalád megerősítése és szaporítása, de et-





től függetlenül a karácsonyi mézeskalácsot már a saját mézünkéből készítette a feleségem a kislányunk szorgos együttműködésével.

2019-ben a szerencsének, a tanulásnak és a kitartó munkának köszönhetően már három méhcsaláddal kezdhettük a szezont. Ekkorra a méhecskék elfoglalták igazi otthonukat a kertünkben, így nem kellett már a barátomnál látatlankodnunk. A kezűgyességemnek köszönhetően, melyet a faragás is nagyban fejlesztett, a technológiai elvárások terén is magasabbra tehettem a léccet. Nyáron már egyforma kaptárba repülhettek haza a méhecskék, hogy ezekben pihenhessék ki magukat egy fárasztó nap után. Még mindig a szaporítást helyeztük előtérbe, mert végső állomásnak a harminc családot céloztuk meg, azonban így is ki tudtunk már nyerni annyi mézet, hogy az ősz beálltától már csak a saját méhecskéink által előállított édes nedűt fogyaszthassuk.

A 2020-as év rengeteg munkával járt, de sem akkor, sem azóta nem tekintettünk rá teherként. Ekkorra tizenkettő család szorgos munkáját kellett összhangban tartanunk úgy, hogy párhuzamban a szaporítással már kistermelői vállalkozásként üvegeztük az akác, a repce és a vegyes virágmézet.

2021 már annyi odafigyelést hozott, hogy a nagyszülők, testvérek, gyerekek segítségére is szükség volt a tizenyolc méhcsalád okán. Arra viszont azóta is gondosan ügyelünk, hogy a közös munka sose legyen teher, hanem mindig kellemes szájjal jöjjünk össze. Ezt kiegészítjük ilyenkor közös bográcsolásokkal, sütögetésekkel, így büszkén kijelenthetjük, hogy családukkal évek óta örömteli hétvégeket tudhatunk magunk mögött. Hogy a gondoskodás a hűvös reggeleken is melegséggel kezdődjön, saját mézbort készítettünk, melynek elfogyasztása ugyanolyan örömteli pillanat számunkra, mint a szőlés számára a saját borának ízlelgetése. Ebben az évben fejlődtünk a leglátványosabban a technológián felül oly tekintetben, hogy a méhviasz felhasználásával gyertyákat kezdtünk formákba önteni. Új ötletként, még piac megirányzása nélkül a mindenszenteki sírokon és az adventi ünnepeinken az általunk készített gyertyák szolgáltatták a megemlékező és a hangulatvilágítást.

Mikor is értük volna el a huszonkettő méhcsaládot, ha nem 2022-ben? Az egyik legszebb évünk, hiszen a gyulai mézfesztiválon megszerzett ezüst minősítésünk valódi visszaigazolása a kitartó, szoros és szeretetteljes összefogásunknak. A gyertyák már több családnál is lobogtatják lángjaikat akár egy vasárnapi ebédnél, akár gyógyászati értéküknél fogva beteg gyerekek nehézlégzésének megkönnyítése érdekében.

A 2023-as évben elértük a harminc méhcsaládot. Ez lehetővé teszi, hogy igényesen, korrekten, becsületesen minőségi termékeket állítsunk elő rokonaink segítségére, de még nem a tömeggyártás szintjén.

Hozzájárulok az országosan egyre népszerűbb „mézes reggeli” programhoz, otthon Rákócziújfaluban az óvodákban és iskolákban biztosítom a gyerekek egészségének megőrzése érdekében a mézet. De nemcsak a végtermék fontos számomra: a gyerekeknek bemutatókat tartok, illetve rengeteget mesélek a méhek szorgalmáról és csodálatos, megfjezhetetlen ösztöneiről. Dolgos természetüknél fogva gyakran megszomjaznak, s egy forró nyári napon a harminc család akár 35 liter vizet is elfogyaszt. Amióta a méhecskék életünk mindennapi részesei, időjárásjelentést nem nézünk, mert náluk megbízhatóbb, hitelesebb meteorológus nem létezik. Viselkedésük elemzése alapján megtapasztaltuk és megtanultuk a frontok, a hőingadozások közeledését. Irigykedve állapítottuk meg, hogyan kell a kaptár belsejében a királynőt óvva, az állandó 25 °C-ot biztosítani az évszaktól és a külső hőmérséklettől függetlenül. Téli álmat nem alszanak, ilyenkor is a királynőt védelmezik, és az utódok gondozása teszi ki mindennapjaikat. Ki ne hallott volna az influenzás időszakban elengedhetetlen, természetes nedűről, a vírusok igazi ellenségéről? A megkristályosodott napraforgó vagy vegyes méz fogyasztása lesöpri a torkunkról a kellemetlen, kaparó fájalmakat. De számtalan más gyógyító hatását is kimutatták már. Gyomorfájás és magas savak esetén a repceméz csodákra képes lúgosságának köszönhetően.

Életünket nekik köszönhetjük, a természet körforgása az ő munkásságuk és szorgalmuk nélkül már rég nem létezne. 

## Egy zarándoklat meghatározó állomása

Rómát keresztény hívők és lelkesen érdeklődő turisták keresik fel napról napra. (Mondhatni: megfelelő áradattal.) Vélhetően zsúfolt programjaikat gondosan előkészítik, azonban az itt töltött idő így is szinte ripsz-ropsz tovaszáll. Nos, egy hazai csoport zarándoklatának előkészítése során ajánlottam felvenni egy rövid programelemnek a via Cestari 34. bérház meglátogatását. Javaslatomat dr. Pellek Sándor o. ezredes (MH EK), a Jeruzsálemi Szent Lázár Katonai és Kórházi Lovagrend magyarországi nagyperjele azonnal elfogadta, miután elmeséltem az épület magyar vonatkozású történetét. A zarándokcsoport lovagjainak és dámájának összeállított, igen tartalmas program első állomását (Szent Péter-bazilika, részvétel a keddi reggeli, magyar nyelven megtartott szentmisén) követően kerestük fel az októberi forradalom és szabadságharc menekültjeinek otthont adó ingatlant. A delegáció fokozott érdeklődéssel hallgatta a magyar vonatkozású ház történelmi



hátterét. Majd egy improvizált telefonbeszélgetésben a delegáció vezetője köszöntötte az általa ismert és igen tisztelt prof. dr. Pintér Lajost, aki halálos ítélet végrehajtása elől menekülve ebben az épületben töltötte első olaszországi éveinek jelentős részét.



## Kis karácsony, nagy karácsony...

Hó ide, hó oda, fehér vagy sem a karácsony, mégis örömteli érzéssel élük meg december napjait a mediterrán emberek (is). A Rómától 45 percre, a Bracciano-tó délkeleti partján húzódik a közel húszszes lélekszámú Anguillara Sabazia. A település történelmi belvárosában, a várososn átívelő út ölézésében lelhető fel az olasz haderő katonáinak tiszteletére állított első világháborús emlékmű, ami december lévén a karácsony jelképeivel van kiegészítve.

A római hét domb egyikén található a Policlinico Militare (katonai kórház). A közelben áll a világhíres Colosseum, ami nyilvánvalóan igen erősen vonzza a turistákat. Továbbá, szintén egy kőhajításnyira van az első katolikus mártírról (Szent István, vagyis Santo Stefano) elnevezett bazilika, melynek falain több száz éves freskók szemléltetik hitünk vértanúinak áldozatát. A katonai kórház főbejáratánál az arra járónak decemberben megéri megállni és pár percig elgyönyörködni a helyi sajátosságokkal megelevenített betlehemi jeleneteken. Érdemes az örök várossal kapcsolatban megemlíteni, hogy a római hagyomány nyomán több város is „felfedezte”, hogy ugyancsak hét dombra vagy hegyre épült: ilyen például Lisszabon, a virginiai Lynchburg, Magyarországon pedig Ózd, Kaposvár, Veszprém.

Amennyiben a betlehemi jelenetet pár fotóval megörökítettük, ugyancsak érdemes pár percet – és egy újabb fotót – szentelni az aula falán kialakított katonai emlékműnek is. Ami nagy dimenzióban, jól láthatóan állít marandó emléket a második világháború olasz katonaorvos hősének. Friggerio Attilio o. alhadnagy (sotto tenente medico) 1942. június 3-án vesztette életét a szlovéniai Slebic körzetében. Az ütközet során tanúsított hősiesség helytállásáért a katonai érdemrend arany fokozatát érdemelte ki.







## Sajátos történelmi emlékezés

**Tekintettel arra, hogy az idei év 5. és 6. lapszámai egy kiadásban – decemberben – jelennek meg, pár közvetlen, személyes gondolatot szeretnék felidézni az 1956-os forradalom és szabadságharcra való emlékezés szándékával. Egy embert kívánok e sorokkal megidézni, emberi és szakmai nagysága előtt fejet hajtani.**

Dr. Pintér Lajos (a köztudatban: Professor úr) évtizedek óta lelkes támogatója a magyar haderő képességfejlesztésének. Főorvosi háttéréből eredően, felkérésre közreműködött az MH EK megalkotásában, annak formálásában. Majd kapcsolata a Magyar Honvédséggel egyre szélesedett. Az MH Ludovika Zászlóalj tisztjelöltjeinek példányú zárandoklatokat készített elő, és megszervezte a delegációk szolgálati útjait is. Évekre visszamenően, veronai főkonzulként gondozza a magyar katonákról szóló megemlékezéseket az első világháború utolsó napjainak eseményeihez köthető, színvonalas olaszországi rendezvényeken. Ezek közül talán kiemelném a november 2-ai programokat, amikor együttműködve az Olasz Szárazföldi Haderő Támogató Parancsnokság (Verona) parancsnokával, az olasz katonákról való emlékezés, méltatás mellett a magyar katona alakja is megjelenik előttünk. Így a veronai városi főtemetőben levezetett emlékezést követően, hasonló párosszal vesznek részt katonák és civilek (a város közbiztonsági méltóságai és egyházi vezetői) az első világháborúban elesett osztrák–magyar katonák számára nyugalomra adó – gondosan karbantartott – helyi temetőben.

Az ekkortájt, olasz önkormányzatok és hagyományőrök által tartott igen színvonalas és meghatározó ünnepi rendezvényeken (pl. Portogruaro, Monte Grappa, Redipuglia) a magyar katonákról hasonló mélységű emlékezésnek lehettünk szemlélői. Nem véletlen, hiszen ezek előkészítésében töretlen lelkesedéssel vesz részt (n. b. még jóval 80 fölött is).

Megtiszteltetés számomra, hogy több alkalommal adódott lehetőség az említett projekt támogatásában, tervezésében és szervezésében. Az írás azonban, jóllehet fontosságuk talán egyenértékű, mégis inkább az 1956. októberi eseményeket és az azok következtében kialakult fejleményekre irányítaná az olvasó figyelmét. Hiszen Professor úr nem csupán katonai emlékezéseknek „kivitelezője”, hanem Ő maga is részese a történelmünk egyik vérrel erősen átítatott eseménysorozatának, mivel több aspektusban aktív résztvevője volt az '56-os forradalomnak és szabadságharcnak. Ezért távollétében halálra ítélték. A bünyügyi vizsgálat során, illetve az ítélet kihirdetésekor – kalandos utat bejárva – már Olaszországban tartózkodott. Remek személyisége miatt igen gyorsan befogadták. A migráció kezdetén a Pápai Magyar Egyházi Intézet (Róma, via Giulia 1.) adott számára ideiglenes menedéket... Majd hazai, politikai eredetű nyomás kényszerére (vagyis egy otthon halálra ítélt ellenforradalmárt csak ne menekítsen egy magyar előljárság által felügyelt intézmény) áthelyezték a hazájukat elhagyó fiatalok otthonát Róma történelmi belvárosába, a via Cestari 34. címen álló társasházba.

A bejárati ajtó mellett, a forradalom és szabadságharc 45. évfordulóján, 2001. október 23-án felavatott táblán a következő véset olvasható: „Ebben az épületben működött 1958–1964 között az 1956-os magyar forradalom menekült diákjainak a kollégiuma.”

Időgrás: az emléktábla kihelyezését követő 20 év elteltével – az Olasz Véderő Vezérkaránál tett szolgálatom ideje alatt – közösen felkerestük a helyszínt. Sőt, a készséges házmesterasszony egyetértésével még az épületet is bejártuk, ahová Professor úr kb. 60 éve nem tette be a lábát. Majd kijövetelünket követően – az érezhető érdeklődés miatt – előjöttek az élmények, és közel egyórás rögtönzéssel kápráztatta el az épületben lakók egy részét. A közeli pizzériában a nosztalgia érzetével ültünk le. Majd, miután egy-két elejtett mondatból a személyzet megtudta, hogy az elegáns vendégük évtizedekkel ezelőtt magyar forradalmárként itt élt emigrációban, és mennyi mindent tett az olasz egészségügyért, a környezetéért, a kávé mellé tett frissen sült falatkákkal (gratis) köszöntötték Professor urat. Számomra ismételtelen egyértelmű volt, hogy az a bizonyos forradalmi láng még mindig lobog, serkentő példát adva mindannyiunk számára. 🇮🇹



Segítség egy gombnyomással!

G O N D ● S Ó R A



**Igényelje a Gondosórát,**  
hogy biztonságban tudhassa  
idősebb szeretteit a nap 24 órájában!

Magyarország Kormánya fontos feladatának tekinti, hogy gondoskodjon 65 év feletti honfitársainkról. A **Gondosóra** egy korszerű, díjmentes jelzőeszköz, amelyhez egy éjjel-nappal elérhető diszpécser szolgálat kapcsolódik, így az idősek szükség esetén egyetlen gombnyomással jelezni tudják, ha segísége van szükségük.

[www.gondosora.hu](http://www.gondosora.hu)



Tel.: +36 1 445 00 80



# AJÁNLATUNK

## A Zrínyi Kiadó gondozásában



A kötet **25% kedvezménnyel** megvásárolható a kiadó **webáruházában** ([shop.hmzrinyi.hu](http://shop.hmzrinyi.hu)), valamint a **Könyv- és térképboltban**.

**1024 Budapest, Fillér u. 14.**

Nyitvatartás: hétfőtől péntekig  
9.00–16.30

## HONVÉD ALTISZTI FOLYÓIRAT

Megjelenik évente hat alkalommal

2023/5–6. szám  
(december)

Kiadja a Honvéd Vezérkar

Szerkesztőbizottság

Elnök:

Kaszab Zoltán főtörzsszázlós,  
a Magyar Honvédség vezénylőszázlósa

Tagok:

Bálint Ákos főtörzsszázlós  
Bogya Sándor főtörzsszázlós  
Dr. Murinkó Attila ezredes  
Soós Lajos főtörzsszázlós

Tömösközy Tamás Kálmán törzsszázlós

A folyóirat kiadásában és terjesztésében közreműködik a HM Zrínyi Geoinformációs és Töbörzástámogató Közhasznú Nonprofit Korlátolt Felelősségű Társaság – Zrínyi Kiadó

Felelős vezető:

Kulesár Gábor ügyvezető  
A Zrínyi Kiadó vezetője:  
Dr. Hajdú Ferenc igazgató

Felelős szerkesztő: Havasi Máté

Korrektor: Dr. Szóts Zoltán Oszkár

Tördelő: Tamás László, Kiss Fanni Flóra

Grafikai tervezés: László Zoltán

Címlapfotó: Kormány Gábor

Szerkesztőségi titkár: Pásztor Júlia

[pasztor.julia@hmzrinyi.hu](mailto:pasztor.julia@hmzrinyi.hu)

A szerkesztőség címe:

1024 Budapest, Szilágyi E. fasor 7–9.

Telefon: (70) 199-8648

E-mail: [honvedaltizsti@hmzrinyi.hu](mailto:honvedaltizsti@hmzrinyi.hu)

Nyomdai kivitelezés:

HM Zrínyi Geoinformációs

és Töbörzástámogató Közhasznú Nonprofit

Korlátolt Felelősségű Társaság.

Kreatív Tervező és Sokszorosító Igazgatóság

Felelős vezető: Pásztor Zoltán igazgató

Ár nélküli, belső terjesztésű kiadvány.

HU ISSN 1586-2917

A folyóirat teljes terjedelmében olvasható

a [www.honvedelem.hu](http://www.honvedelem.hu) portál

kiadványok rovatában.

A Honvéd Altiszti Folyóirat tagja az Európai Katonai Sajtószövetségnek (EMPA).





# ADAPTIVE HUSSARS 2023

